



ДРЖАВНА
РЕВИЗОРСКА
ИНСТИТУЦИЈА

**ИЗВЕШТАЈ
О РЕВИЗИЈИ ЗАВРШНОГ РАЧУНА
РЕПУБЛИЧКОГ ФОНДА ЗА ЗДРАВСТВЕНО
ОСИГУРАЊЕ, БЕОГРАД
ЗА 2018. ГОДИНУ**



**Број: 400-92/2019-05/14
Београд, 7. новембар 2019. године**



САДРЖАЈ:

ИЗВЕШТАЈ ДРЖАВНЕ РЕВИЗОРСКЕ ИНСТИТУЦИЈЕ.....	2
ПРИЛОГ I – РЕЗИМЕ НАЛАЗА И ПРЕПОРУКА У ПОСТУПКУ РЕВИЗИЈЕ	6
ПРИЛОГ II – НАПОМЕНЕ УЗ ИЗВЕШТАЈ О РЕВИЗИЈИ ЗАВРШНОГ РАЧУНА РЕПУБЛИЧКОГ ФОНДА ЗА ЗДРАВСТВЕНО ОСИГУРАЊЕ, БЕОГРАД ЗА 2018. ГОДИНУ	10
ПРИЛОГ III – ФИНАНСИЈСКИ ИЗВЕШТАЈИ РЕПУБЛИЧКОГ ФОНДА ЗА ЗДРАВСТВЕНО ОСИГУРАЊЕ, БЕОГРАД	94



ИЗВЕШТАЈ ДРЖАВНЕ РЕВИЗОРСКЕ ИНСТИТУЦИЈЕ

РЕПУБЛИЧКИ ФОНД ЗА ЗДРАВСТВЕНО ОСИГУРАЊЕ, БЕОГРАД

Мишљење о финансијским извештајима

Извршили смо ревизију Завршног рачуна Републичког фонда за здравствено осигурање за 2018. годину, који обухвата: Биланс стања на дан 31. децембар 2018. године – Образац 1, Биланс прихода и расхода у периоду од 01. 01. 2018. до 31. 12. 2018. године – Образац 2, Извештај о капиталним издацима и примањима у периоду од 01. 01. 2018. до 31. 12. 2018. године – Образац 3, Извештај о новчаним токовима у периоду од 01. 01. 2018. до 31. 12. 2018. године – Образац 4, Извештај о извршењу буџета у периоду од 01. 01. 2018. до 31. 12. 2018. године – Образац 5 за годину која се завршава на тај дан и осталих пратећих извештаја.

По нашем мишљењу финансијски извештаји су припремљени по свим материјално значајним питањима у складу са Законом о буџетском систему¹, Уредбом о буџетском рачуноводству², Правилником о начину припреме, састављања и подношења финансијских извештаја корисника буџетских средстава, корисника средстава организација за обавезно социјално осигурање и буџетских фондова³ и Правилником о стандардном класификационом оквиру и Контном плану за буџетски систем⁴.

Основ за мишљење о финансијским извештајима

Ревизију смо извршили у складу са Законом о Државној ревизорској институцији⁵, Пословником Државне ревизорске институције⁶ и Међународним стандардима врховних ревизорских институција (ISSAI). Наша одговорност, у складу са овим стандардима, је детаљније описана у делу извештаја *Одговорност ревизора за ревизију финансијских извештаја*. Независни смо у односу на субјекта ревизије у складу са ISSAI 30 – Етички кодекс врховних ревизорских институција и Етичким кодексом за државне ревизоре и друге запослене у Државној ревизорској институцији и испунили смо наше остале етичке одговорности у складу са овим кодексима. Сматрамо да су ревизијски докази које смо прибавили довољни и адекватни да нам пруже основ за наше мишљење са резервом.

Скретање пажње

- 1) Скрећемо пажњу на Напомену 3. Припрема и доношење финансијског плана у којој је описано да Закон о буџету Републике Србије за 2018. годину⁷ није усаглашен са Законом о здравственом осигурању⁸ у делу финансирања здравствене заштите осигураника из члана 22 Закона о здравственом осигурању. Законом о

¹ „Службени гласник РС”, бр. 54/09, 73/10, 101/10, 101/11, 93/12, 62/13, 63/13 - испр., 108/13, 142/14, 68/15 – др. закон, 103/15, 99/16, 113/17 и 95/18.

² „Службени гласник РС”, бр. 125/03 и 12/06.

³ „Службени гласник РС”, бр. 18/15 и 104/18.

⁴ „Службени гласник РС”, бр. 16/16, 49/16, 107/16, 46/17, 114/17, 20/18, 36/18, 93/18 и 104/18.

⁵ „Службени гласник РС”, бр. 101/05, 54/07, 36/10 и 44/18 – др. закон.

⁶ „Службени гласник РС”, број 9/09.

⁷ „Службени гласник РС”, број 113/17.

⁸ „Службени гласник РС”, бр. 107/05, 109/05 – испр., 57/11, 110/12 – одлука УС, 119/12, 99/14, 123/14 и 126/14 – одлука УС, 106/15 и 10/16 – др. закон.



буџету Републике Србије за 2018. годину за осигуранике из члана 22 планирана су и Републичком фонду за здравствено осигурање пренета средства у износу од 3.500.000 хиљада динара што је за 7.599.183 хиљаде динара мање од износа средстава прописаног одредбама члана 204 Закона о здравственом осигурању.

Трошкови пружања здравствених услуга овим осигураницима у 2018. години износили су 29.542.216 хиљада динара.

- 2) Скрећемо пажњу на Напомену 3. Припрема и доношење финансијског плана у којој је описано да Финансијски план Републичког фонда за здравствено осигурање за 2018. годину у Општем делу не обухвата приходе од партиципације за пружене услуге, лекове на рецепт и медицинско-техничка помагала у здравственим установама.

Исти су исказани у Посебном делу Финансијског плана и то само за планирану партиципацију код здравствених установа корисника средстава Републичког фонда за здравствено осигурање (здравствене и апотекарске установе чији је оснивач Република Србија, односно локална власт), односно планирани износ партиципације не обухвата партиципацију за лекове на рецепт који се издају у приватним апотекама.⁹

Остварена партиципација у 2018. години износи 8.373.053 хиљаде динара од чега код здравствених установа, корисника средстава Републичког фонда за здравствено осигурање, 3.334.384 хиљада динара, док у апотекама које нису у Плану мреже (приватне апотеке) 5.038.669 хиљада динара.

Правилником о стандардном класификационом оквиру и контном плану за буџетски систем није дефинисан konto за приходе од средстава које плаћа осигурано лице за пружену здравствену услугу (партиципацију).

Препоручује се надлежним органима да:

- (1) ближе уреде садржај финансијског плана Републичког фонда за здравствено осигурање којим би се обухватили приходи од средстава које плаћа осигурано лице за пружену здравствену услугу (партиципацију),
 - (2) предузму мере и изврше допуну Правилника о стандардном класификационом оквиру и контном плану за буџетски систем и дефинишу konto за приходе од партиципације које плаћа осигурано лице за пружену здравствену услугу.
- 3) Скрећемо пажњу на Напомену 4.1.1.2 Донације, помоћи и трансфери – konto 730000 у којој је описано да је Републички фонд за здравствено осигурање остварене приходе из буџета Републике (Министарство здравља, Министарство финансија) исказао на контима групе 733000 – Трансфери од других нивоа власти. Правилником о стандардном класификационом оквиру и Контном плану за буџетски систем није уређен konto за трансфере од Републике у корист организација за обавезно осигурање.
- Препоручује се надлежним органима да ближе уреде трансфере од Републике организацијама за обавезно социјално осигурање, као и корисницима средстава Републичког фонда за здравствено осигурање.
- 4) Скрећемо пажњу на Напомену 4.1.1.4 Меморандумске ставке за рефундацију расхода - konto 770000 у којој је описано да су Правилником о стандардном класификационом оквиру и Контном плану за буџетски систем уређени трансфери од организација обавезног социјалног осигурања у корист Републичког фонда за здравствено осигурање само по основу доприноса за здравствено осигурање. Контним планом нису дефинисани трансфери од организација по другим основама

⁹ Члан 3 Финансијског плана Републичког фонда за здравствено осигурање за 2018. годину.



(накнада за услуге лечења војних осигураника, накнада по основу инвалидности) од Фонда за социјално осигурање војних осигураника, односно Републичког фонда за пензијско и инвалидско осигурање у корист Републичког фонда за здравствено осигурање.

Препоручује се надлежним органима да изврше допуну Правилника о стандардном класификационом оквиру и Контном плану за буџетски систем и дефинишу трансфере између организација обавезног социјалног осигурања укључујући и Фонд за социјално осигурање војних осигураника као и трансфере за друге намене. Препоручује се надлежним органима да Правилником о стандардном класификационом оквиру и Контном плану за буџетски систем ближе уреде садржај конта 770000 – Меморандумске ставке за рефундацију расхода.

- 5) Скрећемо пажњу на Напомену 4.1.1.5 Трансфери између буџетских корисника на истом нивоу – конто 780000 у којој је описано да је Републички фонд за здравствено осигурање исказао трансфере од организација за обавезно социјално осигурање по основу доприноса за здравствено осигурање у износу од 52.674.150 хиљаде динара конто групе 783000 – Трансфери између организација за обавезно социјално осигурање.

Национална служба за запошљавање и Републички фонд за пензијско и инвалидско осигурање су трансфере између организација за обавезно социјално осигурање у износу од 52.724.295 хиљада динара исказале на контима групе 471000 – Права из социјалног осигурања.

Организације за обавезно социјално осигурање нису усагласиле трансфере у својим Завршним рачунима за износ од 50.145 хиљада динара.

- 6) Скрећемо пажњу на Напомену 4.3.3.3 Краткорочна потраживања – конто 122000 у којој је описано да је Република Србија – Министарство привреде и AELIUS S.A.R.L., Луксембург су 2. новембра 2017. године закључили Уговор о продаји капитала акционарског друштва „Галеника“ а.д., Београд.

Републички фонд за здравствено осигурање, до краја 2018. године није наплатио потраживања од Републике Србије по основу Уговора¹⁰, на име судских трошкова које је Републички фонд за здравствено осигурање имао у поступцима пред Међународним арбитражним већем Међународне трговинске коморе.

- 7) Скрећемо пажњу на Напомене 4.3.3.3 Краткорочна потраживања – конто 122000 и 4.3.3.4. Краткорочни пласмани – конто 123000 у којима је описано да је Републички фонд за здравствено осигурање исказао краткорочна потраживања у износу од 491.032 хиљаде динара и авансе у износу од 313.089 хиљаде динара која датирају из 2017. године и из ранијих година (2013. година).

Наше мишљење не садржи резерву по наведеним питањима.

Одговорност руководства за финансијске извештаје

Руководство субјекта ревизије је одговорно за припрему, састављање и подношење финансијских извештаја у складу са Законом о буџетском систему, Уредбом о буџетском рачуноводству, Правилником о начину припреме, састављања и подношења финансијских извештаја корисника буџетских средстава, корисника средстава организација за обавезно социјално осигурање и буџетских фондова и Правилником о стандардном класификационом оквиру и Контном плану за буџетски систем. Ова одговорност обухвата и интерне контроле за које одреди да су потребне за припрему, састављање и подношење

¹⁰ Уговор о преносу без накнаде на Републику Србију 100% учешћа у основном капиталу „Галеника“ а. д. Београд.



финансијских извештаја који не садрже материјално значајне погрешне исказе, настале услед криминалне радње или грешке.

Руководство је одговорно за надгледање процеса финансијског извештавања субјекта ревизије.

Одговорност ревизора за ревизију финансијских извештаја

Наш циљ је стицање уверавања у разумној мери о томе да финансијски извештаји, узети у целини, не садрже материјално значајне погрешне исказе, настале услед криминалне радње или грешке и издавање извештаја о ревизији који садржи наше мишљење. Уверавање у разумној мери означава висок ниво уверавања, али не представља гаранцију да ће ревизија спроведена у складу са ISSAI увек открити материјално погрешне исказе ако такви искази постоје. Погрешни искази могу настати услед криминалне радње или грешке и сматрају се материјално значајним ако је разумно очекивати да ће, појединачно или збирно, утицати на економске одлуке корисника донете на основу ових финансијских извештаја.

Као део ревизије у складу са ISSAI, примењујемо професионално просуђивање и одржавамо професионални скептицизам током ревизије. Такође:

- Идентификујемо и процењујемо ризике од материјално значајних погрешних исказа у финансијским извештајима, насталих услед криминалне радње или грешке; осмишљавамо и обављамо ревизијске поступке као одговор на те ризике; и прибављамо довољно адекватних ревизијских доказа да обезбеде основ за мишљење ревизора. Ризик да неће бити идентификовани материјално значајни погрешни искази који су резултат криминалне радње је већи него за погрешне исказе настале услед грешке, зато што криминална радња може да укључи удруживање, фалсификовање, намерне пропусте, лажно представљање или заобилажење интерне контроле.
- Стичемо разумевање о интерним контролама које су релевантне за ревизију ради осмишљавања ревизијских поступака који су прикладни у датим околностима, али не у циљу изражавања мишљења о ефикасности система интерне контроле субјекта ревизије.
- Процењујемо примењене рачуноводствене политике и у којој мери су разумне рачуноводствене процене које је извршило руководство.

Саопштавамо лицима овлашћеним за управљање, између осталог, планирани обим и време ревизије и значајне ревизијске налазе, укључујући све значајне недостатке интерне контроле које смо идентификовали током ревизије.

Генерални државни ревизор

Др Душко Пејовић

Државна ревизорска институција

Макензијева 41

11000 Београд, Србија

7. новембар 2019. године



ПРИЛОГ I

РЕЗИМЕ НАЈАЗА И ПРЕПОРУКА У ПОСТУПКУ РЕВИЗИЈЕ



САДРЖАЈ:

1. Резиме налаза	8
2. Резиме датих препорука	8
1. Захтев за достављање одазивног извештаја.....	9



1. Резиме налаза

ПРИОРИТЕТ 2¹¹ (средњи)

Републички фонд за здравствено осигурање је расходе у износу од 3.833.957 хиљада динара, који су финансирани из дела нераспоређеног вишка прихода и примања из ранијих година – извор финансирања 13 исказало у делу извршених расхода и издатака на терет буџета ООСО – колона 9, уместо у колони 11 – извршени расходи и издаци из осталих извора, што није у складу са одредбама члана 10 Правилника о начину припреме, састављања и подношења финансијских извештаја корисника буџетских средстава, корисника средстава организација за обавезно социјално осигурање и буџетских фондова (описано у Напомени 4.2 Биланс прихода и расхода).

2. Резиме датих препорука

ПРИОРИТЕТ 2 (средњи)

Препоручује се одговорним лицима Републичког фонда за здравствено осигурање да:

- 1) извршене расходе финансиране из нераспоређеног вишка прихода из ранијих година (извор финансирања 13) евидентирају и искажу у оквиру одговарајућег извора финансирања у складу са Правилником о начину припреме, састављања и подношења финансијских извештаја корисника буџетских средстава, корисника средстава организација за обавезно социјално осигурање и буџетских фондова (описано у Напомени 4.2 Биланс прихода и расхода, Препорука број 1);
- 2) предузму мере за наплату потраживања у складу са закљученим уговором о преносу учешћа у капиталу „Галеника” а.д. Београд (описано у Напомени 4.3.3.3. Краткорочна потраживања – конто 122000, Препорука 2);
- 3) предузму мере и активности којима би се утврдила могућност наплате потраживања из ранијих периода, како би спречили ризик од застарелости и у складу са тиме извршила одговарајућа књижења у пословним књигама (описано у Напомени 4.3.3.3. Краткорочна потраживања – конто 122000 и Напомени 4.3.3.4. Краткорочни пласмани – конто 123000, Препорука 3 и Препорука 4).

¹¹ ПРИОРИТЕТ 2 – грешке, неправилности и погрешна исказивања која утичу на финансијске извештаје када не постоји непосредни ризик од губитка итд, али у сваком случају захтевају пажњу руководства. Овим проблемима се треба позабавити пре припремања наредног сета финансијских извештаја.



1. Захтев за достављање одазивног извештаја

Републички фонд за здравствено осигурање, Београд је на основу члана 40 став 1 Закона о Државној ревизорској институцији, дужан да поднесе Државној ревизорској институцији писани извештај о отклањању откривених неправилности (одазивни извештај) у року од 90 дана, почев од наредног дана од дана уручења овог извештаја.

Одазивни извештај мора да садржи:

- 1) навођење ревизије, на коју се он односи;
- 2) кратак опис неправилности у пословању, које су откривене ревизијом;
- 3) приказивање мера исправљања.

Мере исправљања су мере које субјект ревизије предузима да би отклонио неправилности у свом пословању или мере за умањење ризика од појављивања одређене неправилности у свом будућем пословању за чије предузимање субјект ревизије мора поднети уз одазивни извештај одговарајуће доказе.

Републички фонд за здравствено осигурање, Београд у одазивном извештају треба да исказе мере исправљања по основу откривених неправилности, односно свих налаза датих у Извештају о ревизији Завршног рачуна који садрже и препоруке за њихово отклањање.

На основу члана 40 став 2 Закона о Државној ревизорској институцији одазивни извештај је јавна исправа која је потписана и оверена печатом од стране одговорног лица субјекта ревизије.

Државна ревизорска институција ће оценити веродостојност одазивног извештаја, тј. провериће истинитости навода о мерама исправљања, предузетим од стране субјекта ревизије, подносиоца одазивног извештаја. У случају потребе извршиће се и провера веродостојности одазивног извештаја. Такође, извршиће се и оцена да ли су мере исправљања исказане у одазивном извештају задовољавајуће.

Сагласно члану 57 став 1 тачка 3) Закона о Државној ревизорској институцији, ако субјект ревизије у чијем су пословању биле откривене неправилности, не поднесе у прописаном року Државној ревизорској институцији одазивни извештај, против одговорног лица субјекта ревизије поднеће се захтев за покретање прекршајног поступка.

Ако се оцени да одазивни извештај не указује да су откривене неправилности отклоњене на задовољавајући начин, сматра се да субјект ревизије крши обавезу доброг пословања. Ако се ради о незадовољавајућем отклањању значајне неправилности, сматра се да постоји тежи облик кршења обавезе доброг пословања. У овим случајевима, Државна ревизорска институција је овлашћена да предузима мере сагласно члану 40 ст. 7 – 13 Закона о Државној ревизорској институцији.



ПРИЛОГ II

**НАПОМЕНЕ УЗ ИЗВЕШТАЈ О РЕВИЗИЈИ ЗАВРШНОГ РАЧУНА
РЕПУБЛИЧКОГ ФОНДА ЗА ЗДРАВСТВЕНО ОСИГУРАЊЕ, БЕОГРАД ЗА 2018.
ГОДИНУ**



САДРЖАЈ:

1. Основни подаци о субјекту ревизије.....	13
1.1 Делатност и послови Републичког фонда за здравствено осигурање.....	13
1.2 Органи управљања Републичког фонда за здравствено осигурање.....	13
1.3 Организациона структура Републичког фонда за здравствено осигурање ...	14
2. Интерна финансијска контрола	15
2.1 Финансијско управљање и контрола у Републичком фонду за здравствено осигурање.....	15
2.1.1. Контролно окружење	15
2.1.2. Управљање ризицима.....	16
2.1.3. Контролне активности	16
2.1.4. Информисање и комуникација.....	17
2.1.4.1. Рачуноводствени систем	17
2.1.5. Праћење и процена система	18
2.2 Интерна ревизија.....	18
3. Припрема и доношење финансијског плана.....	19
4. Завршни рачун Републичког фонда за здравствено осигурање.....	32
4.1 Извештај о извршењу буџета – Образац 5.....	34
4.1.1. Текући приходи – конто 700000.....	34
4.1.1.1. Социјални доприноси – конто 720000	35
4.1.1.2. Донације, помоћи и трансфери – конто 730000	37
4.1.1.3. Други приходи – конто 740000.....	40
4.1.1.3.1 Приходи од продаје добара и услуга – конто 742000	40
4.1.1.3.2 Мешовити и неодређени приходи – конто 745000.....	42
4.1.1.4. Меморандумске ставке за рефундацију расхода - конто 770000	43
4.1.1.5. Трансфери између буџетских корисника на истом нивоу – конто 780000.....	45
4.1.2. Текући расходи – конто 400000	47
4.1.2.1. Расходи за запослене – конто 410000.....	47
4.1.2.1.1 Плате, додаци и накнаде запослених – конто 411000.....	47
4.1.2.1.2 Социјални доприноси на терет послодавца – конто 412000	48
4.1.2.1.3 Социјална давања запосленима – конто 414000.....	49
4.1.2.1.4 Награде запосленима и остали посебни расходи – конто 416000	49
4.1.2.2. Коришћење услуга и роба – конто 420000	50
4.1.2.2.1 Стални трошкови – конто 421000.....	50
4.1.2.2.2 Услуге по уговору – конто 423000	51
4.1.2.2.3 Текуће поправке и одржавање – конто 425000	51
4.1.2.2.4 Материјал – конто 426000	52
4.1.2.3. Социјално осигурање и социјална заштита – конто 470000	53
4.1.2.3.1 Права из социјалног осигурања која се исплаћују непосредно домаћинствима – конто 471100.....	53
4.1.2.3.2 Права из социјалног осигурања која се исплаћују непосредно пружаоцима услуга – конто 471200.....	53
4.1.3. Издаци за нефинансијску имовину – конто 500000	62
4.1.3.1. Зграде и грађевински објекти – конто 511000.....	63



4.1.3.2.	Машине и опрема – конто 512000	64
4.1.3.3.	Нематеријална имовина – конто 515000	66
4.1.4.	Утврђивање резултата по изворима финансирања	67
4.2	Биланс прихода и расхода.....	67
4.3	Биланс стања.....	69
4.3.1.	Попис имовине и обавеза.....	70
4.3.2.	Нефинансијска имовина – конто 000000.....	72
4.3.2.1.	Некретнине и опрема – конто 011000	72
4.3.2.2.	Нефинансијска имовина у припреми и аванси – конто 015000.....	74
4.3.2.3.	Нематеријална имовина – конто 016000.....	74
4.3.2.4.	Нефинансијска имовина у залихама – конто 020000.....	74
4.3.3.	Финансијска имовина – конто 100000.....	75
4.3.3.1.	Дугорочна финансијска имовина – конто 110000.....	75
4.3.3.2.	Новчана средства, племенити метали, хартије од вредности, потраживања – конто 121000	77
4.3.3.3.	Краткорочна потраживања – конто 122000	77
4.3.3.4.	Краткорочни пласмани – конто 123000	84
4.3.4.	Обавезе – конто 200000.....	87
4.3.4.1.	Обавезе из пословања – конто 250000	87
4.4	Извештај о капиталним издацима и примањима – Образац 3.....	89
4.5	Извештај о новчаним токовима – Образац 4.....	90
5.	Потенцијалне обавезе	90
6.	Препоруке из претходних година	91



1. Основни подаци о субјекту ревизије

Субјект ревизије	Републички фонд за здравствено осигурање Београд, Јована Мариновића број 2
Период ревизије	2018. година
Предмет ревизије	Финансијски извештаји
Матични број	06042945
Порески идентификациони број (ПИБ)	101288707
Шифра делатности	8430 – обавезно социјално осигурање

1.1 Делатност и послови Републичког фонда за здравствено осигурање

Републички фонд за здравствено осигурање (у даљем тексту: РФЗО) основан је Законом о здравственом осигурању ради остваривања права из обавезног здравственог осигурања и обезбеђивања средстава за обавезно здравствено осигурање. РФЗО је правно лице са статусом организације за обавезно социјално осигурање са правима и обавезама утврђеним Законом о здравственом осигурању и Статутом Републичког фонда за здравствено осигурање.

Послови РФЗО прописани су одредбама члана 212 и 212а Закона о здравственом осигурању.

1.2 Органи управљања Републичког фонда за здравствено осигурање

Одредбама члана 219 Закона о здравственом осигурању и одредбом члана 13 Статута Републичког фонда за здравствено осигурање¹² прописано је да су органи РФЗО-а: управни одбор, надзорни одбор, директор и заменик директора.

Управни одбор Републичког фонда за здравствено осигурање

Број чланова Управног одбора РФЗО-а уређен је одредбама члана 222 Закона о здравственом осигурању. Мандат чланова Управног одбора РФЗО-а траје четири године.

Влада Републике Србије је током 2018. године донела укупно пет решења¹³ на основу којих је на функцији члана Управног одбора разрешено четворо, а именовано двоје лица.

Надзорни одбор

Одредбама члана 225 Закона о здравственом осигурању прописана је структура и број чланова Надзорног одбора РФЗО-а. Мандат чланова Надзорног одбора РФЗО-а траје четири године.

Влада Републике Србије именовала је председника и чланове Надзорног одбора РФЗО-а Решењем 24 број: 119-2412/2015 од 12. марта 2015. године.

¹² „Службени гласник РС”, бр. 81/11, 57/12, 89/12, 1/13, 32/13 и 23/15.

¹³ 24 број: 119-4881/2018 од 24. маја 2018. године, 24 број: 119-6756/2018 од 12. јула 2018. године, 24 број: 119-6757/2018 од 12. јула 2018. године, 24 број: 119-6759/2018 од 12. јула 2018. године и 24 број: 119-9210/2018 од 4. октобра 2018. године



Директор

Надлежност директора РФЗО-а уређена је одредбама члана 227 Закона о здравственом осигурању и чланом 23 Статута Републичког фонда за здравствено осигурање. Прописано је да директора РФЗО-а, по спроведеном јавном конкурс, именује управни одбор, уз претходну сагласност Владе Републике Србије. Мандат директора траје четири године.

Управни одбор РФЗО-а у 2018. години није спроводио конкурс ради избора директора. В.д. директор РФЗО-а именован је 15. новембра 2017. године.

1.3 Организациона структура Републичког фонда за здравствено осигурање

Правилником о организацији и систематизацији послова у Републичком фонду за здравствено осигурање, у складу са Законом о здравственом осигурању и Статутом Републичког фонда за здравствено осигурање образоване су следеће организационе јединице:

- 1) Дирекција;
- 2) Покрајински фонд за здравствено осигурање;
- 3) 31 филијала, у оквиру којих су организоване:
 - (1) испоставе филијала и
 - (2) истурени шалтери филијала.

Филијале су организоване на територијалном принципу, тако да је на нивоу сваког округа формирана по једна филијала.¹⁴

Правилником о организацији и систематизацији послова у Републичком фонду за здравствено осигурање прописан је и начин руковођења организационим јединицама, послови запослених у организационим јединицама са називом и бројем потребних извршилаца.

Статутом Републичког фонда за здравствено осигурање прописане су надлежности директора покрајинског фонда и филијала (чл. 25 и 26). Одлукама о преносу овлашћења директор РФЗО-а пренео је део овлашћења директорима филијала, директорима сектора и другим лицима.

РФЗО је у циљу управљања контролним окружењем и људским ресурсима усвојио следећа акта:

- 1) Кодекс понашања запослених у Републичком фонду за здравствено осигурање,
- 2) Политику квалитета којом су дефинисане мисија и визија Републичког фонда за здравствено осигурање,
- 3) Пословник о квалитету и
- 4) Правилник о стручном усавршавању запослених.

РФЗО примењује међународно признат систем управљања квалитетом према стандарду ISO 9001:2008. Стандард управљања квалитетом ISO 9001:2008 подразумева да

¹⁴ За обављање послова филијала Републичког фонда на простору Косова и Метохије привремено је организовано у Филијали за Косовски округ са седиштем у Грачаница – за филијале за Косовски, Пећки и Призренски округ, Филијали за Косовско-митровачки округ са седиштем у Звечану – за филијалу за Косовско-митровачки округ и у Филијали за Косовско-поморавски округ са седиштем у Ранилугу – за филијалу за Косовско-поморавски округ.



су испуњени захтеви за систем управљања квалитетом који испуњава захтеве корисника и одговарајућих закона и прописа и има за циљ стално побољшање система.¹⁵

2. Интерна финансијска контрола

Интерна финансијска контрола у јавном сектору обухвата: финансијско управљање и контролу код корисника јавних средстава; интерну ревизију код корисника јавних средстава; хармонизацију и координацију финансијског управљања и контроле и интерне ревизије коју обавља Министарство финансија – Централна јединица за хармонизацију.¹⁶

Влада Републике Србије донела је Стратегију развоја интерне финансијске контроле у јавном сектору у Републици Србији за период 2017–2020 године¹⁷. Стратегијом је дата оцена тренутног стања и утврђен је Акциони план за период 2017–2018. године који садржи мере и активности за даљи развој интерне финансијске контроле и интерне ревизије у јавном сектору.

2.1 Финансијско управљање и контрола у Републичком фонду за здравствено осигурање

Правилником о заједничким критеријумима и стандардима за успостављање, функционисање и извештавање о систему финансијског управљања и контроле у јавном сектору¹⁸ утврђени су критеријуми и стандарди за успостављање, функционисање и извештавање о систему финансијског управљања и контроле код корисника јавних средстава. За успостављање, одржавање и унапређење система финансијског управљања и контроле одговоран је руководилац корисника јавних средстава.

РФЗО је именовано руководиоца задуженог за финансијско управљање и контролу и усвојио План успостављања, развоја и потребних активности финансијског управљања и контроле, у прописаном року.

За успостављање финансијског управљања и контроле примењују се опште прихваћени ИНТОСАИ стандарди интерне контроле за јавни сектор (INTOSAI – Guidelines for Internal Control Standards for the Public Sector), који обухватају и интегрисани оквир интерне контроле који је дефинисала Комисија спонзорских организација – COSO (The Committee of Sponsoring Organizations of the Treadway Commission), не укључујући функцију интерне ревизије, са пет међусобно повезаних елемената:

- 1) контролно окружење,
- 2) управљање ризицима,
- 3) контролне активности,
- 4) информисање и комуникација,
- 5) праћење и процена система.

2.1.1. Контролно окружење

Контролно окружење представља основу за све друге компоненте интерне контроле, дефинише целокупан однос и утиче на свест запослених према утврђивању и

¹⁵ Нормативна документа која настају на основу обавеза утврђених законом и подзаконским актима нису обухваћена системом менаџмента квалитетом.

¹⁶ Члан 80. Закона о буџетском систему.

¹⁷ „Службени гласник РС“, број 51/17.

¹⁸ „Службени гласник РС“, бр. 99/11 и 106/13.



остваривању циљева, управљању ризицима и интерним контролама као и интерној ревизији.

Правилником о заједничким критеријумима и стандардима за успостављање, функционисање и извештавање о систему финансијског управљања и контроле у јавном сектору, између осталог, уређено је:

- 1) да контрола обухвата писане политике и процедуре и њихову примену, успостављене да пруже разумно уверавање да су ризици за постизање циљева ограничени на прихватљив ниво дефинисан у процедурама за управљање ризиком, а нарочито поделу дужности и пренос овлашћења, како би се онемогућило једном лицу да у исто време буде одговорно за ауторизацију, извршење, књижење и контролне активности¹⁹;
- 2) да је руководилац корисника јавних средстава одговоран за раздвајање одговорности за доношење, извршавање и контролу одлука²⁰.

РФЗО је успоставио контролно окружење које позитивно утиче на пословање у складу са прописима, интерним актима и на заштиту средстава и података.

2.1.2. Управљање ризицима

Управљање ризицима обухвата идентификовање, процену и контролу над потенцијалним догађајима и ситуацијама које могу имати супротан ефекат на остварење циљева корисника јавних средстава. Предуслов управљања ризицима је утврђивање општих и специфичних циљева које организација треба да оствари, а задатак управљања ризицима је да се кроз Стратегију управљања ризиком пружи разумно уверавање да ће циљеви бити остварени.

РФЗО има усвојену Стратегију управљања ризицима²¹ која представља стратешки документ који употпуњује даљи развој система ФУК-а. Циљ је да се у РФЗО-у уведе пракса управљања ризицима и успостави оквир којим ће се у будућем периоду развијати сам процес управљања. За 2018. годину постоји Регистар ризика.

РФЗО је идентификовао значајне пословне процесе и подпроцесе и исте описао кроз: системска акта, радне процедуре и упутства.

2.1.3. Контролне активности

Контролне активности представљају политике и процедуре које успоставља руководство у писаном облику, а које му помажу у спровођењу мера и предузимању одговарајућих радњи ради смањења могућих ризика који могу настати и угрозити утврђене циљеве у вези са извршењем донетог буџета и планираних активности, задатака и програма. Контролне активности се спроводе у целој организацији, на свим нивоима и функцијама од стране свих запослених у складу са утврђеним пословним процесом и описом посла.

У циљу успостављања контролних поступака РФЗО је донео низ процедура, упутстава и инструкција којима су уређени контролни поступци.

¹⁹ Члан 7 Правилника о заједничким критеријумима и стандардима за успостављање, функционисање и извештавање о систему финансијског управљања и контроле у јавном сектору.

²⁰ Чл. 10 и 11 Правилника о заједничким критеријумима и стандардима за успостављање, функционисање и извештавање о систему финансијског управљања и контроле у јавном сектору.

²¹ 01 број: 450-9814/18 од 24. децембра 2018. године.



Табела бр.1 Преглед интерних системских докумената, процедура и упутстава у Републичком фонду за здравствено осигурање

Редни број	Опис	Процедуре за рад	Упутства за рад и инструкције	Укупно
1	2	3	4	5
1.	Системска документа	6	5	11
2.	Радна документа	19	14	33
2.1.	Из области остваривања права	2	7	9
2.2.	Финансијско пословање, контрола и интерна ревизија	4	4	8
2.3.	Остала радна документа	13	3	16
	Свега	25	19	44

Најзначајнији контролни поступци у пословању РФЗО-а односе се на контролу исправности трансакција и контролу реализације уговора о пружању здравствене заштите.

2.1.4. Информисање и комуникација

Јавност рада РФЗО остварује се пружањем информација осигураницима и корисницима у вези са правима из обавезног здравственог осигурања, као и органима и организацијама заинтересованим за рад РФЗО-а. Информације о раду РФЗО –а доступне су на интернет страници РФЗО-а www.rfzo.rs. Комуникација са корисницима права и осталим заинтересованим субјектима остварује се путем писама, телефона или електронском поштом (е-маил), саопштењима за јавност, одржавањем конференција за новинаре, објављивањем аката у складу са законом и Статутом Републичког фонда за здравствено осигурање, и другим.

Запослени у РФЗО-у се редовно обавештавају о кључним активностима као и о изменама прописа од значаја за њихово пословање. Информисање се врши:

- 1) путем достављања обавештења,
- 2) истицањем на огласној табли,
- 3) путем интерног инфо – портала,
- 4) одржавањем састанака.

Приликом измена закона и подзаконских аката филијалама се из Дирекције РФЗО-а доставља обавештење о извршеној измени прописа са упутством или инструкцијом за поступање.

РФЗО је на својој интернет страници објавио Информатор о раду, Финансијски план, Извештај о извршењу финансијског плана, Извештај о финансијском пословању, Консолидовани извештај Републичког фонда за здравствено осигурање, податке о зарадама и накнадама члановима управног и надзорног одбора.

2.1.4.1. Рачуноводствени систем

Одредбом члана 16 став 9 Уредбе о буџетском рачуноводству прописано је да корисници буџетских средстава и организације обавезног социјалног осигурања, интерним општим актом дефинишу:

- 1) организацију рачуноводственог система;
- 2) интерне рачуноводствене контролне поступке;
- 3) лица која су одговорна за законитост, исправност и састављање исправа о пословној промени и другом догађају и
- 4) кретање рачуноводствених исправа као и рокове за њихово достављање.



Управни одбор РФЗО-а је усвојио Правилник о рачуноводству Републичког фонда за здравствено осигурање којим је уређено да РФЗО примењује готовинску основу за вођење рачуноводства и да се финансијски извештаји припремају на принципима готовинске основе. Такође, уређено је да се пословне књиге воде по систему двојног рачуноводства, уредно, хронолошки и ажурно у складу са структуром конта која је прописана Правилником о стандардном класификационом оквиру и контном плану за буџетски систем и Контним планом РФЗО-а којим је утврђена садржина и опис конта на седмом и нижем нивоу класификације. У току 2018. године није било измена и допуна Правилника о рачуноводству Републичког фонда за здравствено осигурање.

Пословне књиге РФЗО-а воде се у електронском облику у Дирекцији, Покрајинском фонду и филијалама, с тим да се у Дирекцији води помоћна књига плата запослених као и јединствена помоћна књига основних средстава.

РФЗО пословне књиге води у електронском облику коришћењем рачуноводственог софтвера који обезбеђује чување података о свим прокњиженим трансакцијама. Обезбеђена је заштита од измене закључених налога за књижење и онемогућено је брисање прокњижених налога.

2.1.5. Праћење и процена система

Праћење и процена система обухвата увођење система за надгледање финансијског управљања и контроле проценом адекватности и његовог функционисања. Праћење и процена система се обавља текућим увидом, самопроцењивањем и интерном ревизијом.

РФЗО је Министарству финансија - Централној јединици за хармонизацију, доставио Годишњи извештај о систему финансијског управљања и контрола за 2018. годину у складу са чланом 13 Правилника о заједничким критеријумима и стандардима за успостављање, функционисање и извештавање о систему финансијског управљања и контроле у јавном сектору.

2.2 Интерна ревизија

У РФЗО-у интерна ревизија је успостављена у складу са чланом 82 Закона о буџетском систему и Правилником о заједничким критеријумима за организовање и стандардима и методолошким упутствима за поступање и извештавање интерне ревизије у јавном сектору²².

Правилником о организацији и систематизацији послова у РФЗО-у уређено је да се у Дирекцији обављају послови интерне ревизије и координирају активности за интерну ревизију корисника средстава РФЗО-а.

У Сектору за интерну ревизију послови се обављају у оквиру два одељења:

- 1) одељење за интерну ревизију и
- 2) одељење за ревизију сврсисходности.

Циљ, овлашћење и одговорности интерне ревизије дефинисани су Повељом интерне ревизије Републичког фонда за здравствено осигурање.²³

РФЗО је у децембру 2016. године усвојио Стратешки план интерне ревизије у Републичком фонду за здравствено осигурање за период 2017–2019. године²⁴.

²² „Службени гласник РС”, бр. 99/11 и 106/13.

²³ 01 број: 450-7936/17 од 27.11.2017. године.

²⁴ 11 број: 450-8017/16 од 21.12.2016. године.



Стратешким планом су утврђени основни циљеви и задаци интерне ревизије, одређена је мисија и визија интерне ревизије, утврђена су начела и стандарди који ће се примењивати у раду као и главна подручја вршења ревизије. На основу оцене ризика сачињен је Годишњи план интерне ревизије Републичког фонда за здравствено осигурање за 2018. годину.

Годишњим планом интерне ревизије планирано је обављање 15 интерних ревизија (12 ревизија система, две финансијске ревизије и једна ревизија сврсисходности). Изменама и допунама годишњег плана интерне ревизије обухваћено је 13 ревизија.

Укупан број ревизорских ангажмана у току 2018. године био је 16 (13 планираних ревизија, две ванредне провере података и једна ванредна ревизија).

Од спроведених 16 ревизорских ангажмана у 2018. години сачињена су 14 извештаја о спроведеној ревизији. Извештајима је дато укупно 86 препорука.

Током 2018. године послове интерне ревизије оперативно је обављало седам овлашћених интерних ревизора.

РФЗО је Министарству финансија – Централној јединици за хармонизацију, доставио Годишњи извештај о обављеним ревизијама и активностима интерне ревизије за 2018. годину, у складу са чланом 32 Правилника о заједничким критеријумима за организовање и стандардима и методолошким упутствима за поступање и извештавање интерне ревизије у јавном сектору.

3. Припрема и доношење финансијског плана

Одредбама Закона о буџетском систему, прописано је да финансијски план организације за обавезно социјално осигурање доноси надлежни орган уз сагласност Народне скупштине Републике Србије, као и да се састоји од општег и посебног дела на начин који прописује министар финансија.

С обзиром да министар надлежан за послове финансија није донео подзаконски акт којим се утврђује садржај општег и посебног дела финансијског плана за организације обавезног социјалног осигурања РФЗО је приликом усвајања Финансијског плана Републичког фонда за здравствено осигурање за 2018. годину био обавезан да примењује Правилник о начину утврђивања садржаја финансијског плана организација обавезног социјалног осигурања²⁵. Одредбама члана 2. Правилника о начину утврђивања садржаја финансијског плана организација обавезног социјалног осигурања²⁶ прописано је да се у Финансијском плану организације обавезног социјалног осигурања исказују приходи и примања по врстама и расходи и издаци по наменама, у складу са економском класификацијом. Наведеним правилником нису прописани обрасци за исказивање прихода и примања и расхода и издатака у складу са програмском класификацијом.

Финансијски план организације за обавезно социјално осигурање доноси надлежни орган организације за обавезно социјално осигурање, уз сагласност Народне скупштине.²⁷ Финансијски план организације за обавезно социјално осигурање састоји се од општег и посебног дела, утврђен на начин који прописује министар.²⁸

²⁵ Чланом 106 Закона о буџетском систему прописано је да ће се прописи на основу овлашћења из овог закона донети у року од годину дана од дана ступања на снагу овог закона и да ће се подзаконски акти донети до дана ступања на снагу овог закона примењивати ако нису у супротности са овим законом, до доношења одговарајућих прописа на основу овог закона.

²⁶ „Службени гласник РС”, бр. 81/04.

²⁷ Члан 6 Закона о буџетском систему.

²⁸ Члан 6 и члан 28 Закона о буџетском систему.



Организације за обавезно социјално осигурање обавезне су да припреме финансијске планове на основу смерница утврђених Фискалном стратегијом.²⁹

Почев од доношења финансијских планова организација за обавезно социјално осигурање за 2018. годину уведене су програмске класификације у финансијске планове организација за обавезно социјално осигурање.³⁰

Релевантни инпути – смернице за састављање Финансијског плана Републичког фонда за здравствено осигурање за 2018. годину предочени су РФЗО-у актом Министарства финансија број: 401-00-03470/2017-03 од 7. новембра 2017. године.

Расходи и издаци РФЗО-а планирани су у оквиру четири програма:

- 1) 1820 – Подршка спровођењу послова из надлежности Републичког фонда, који садржи једну програмску активност и то 0001 – Администрација и управљање и
- 2) 1821 – Примарна здравствена заштита (четири програмске активности),
- 3) 1822 – Секундарна и терцијарна здравствена заштита (три програмске активности),
- 4) 1823 – Остала права из социјалног осигурања (девет програмских активности).

Управни одбор РФЗО-а је на седници одржаној 23. новембра 2017. године усвојио Финансијски план Републичког фонда за здравствено осигурање за 2018. годину, на који је дата сагласност од стране Народне скупштине Републике Србије. Одлуку о изменама Финансијског плана Републичког фонда за здравствено осигурање за 2018. годину донео је Управни одбор на седници одржаној 11. септембра 2018. године, на коју је дата сагласност од стране Народне скупштине Републике Србије.

Финансијски план Републичког фонда за здравствено осигурање за 2018. годину састоји се из општег и посебног дела. У општем делу исказани су подаци о планираним приходима и примањима и расходима и издацима по програмској класификацији РФЗО-а, док су у посебном делу финансијског плана Републичког фонда за здравствено осигурање за 2018. годину исказана:

- 1) средства за здравствену заштиту распоређена по наменама за примарну, секундарну и терцијарну здравствену заштиту, остале трошкове здравствене заштите и
- 2) процењени укупни приходи и примања и расходи и издаци корисника средстава Републичког фонда за здравствено осигурање (здравствене и апотекарске установе чији је оснивач Република Србија, односно локална власт).

Финансијским планом Републичког фонда за здравствено осигурање за 2018. годину планирани су укупни приходи и примања у износу од 249.100.000 хиљада динара и укупни расходи и издаци у истом износу. Ребалансом Финансијског плана Републичког фонда за здравствено осигурање за 2018. годину процењен обим прихода и примања увећан је за 500.000 хиљада динара и износи 249.600.000 хиљада динара.³¹ Укупна

²⁹ Члан 38 став 1 Закона о буџетском систему.

³⁰ Члан 112 Закона о буџетском систему.

³¹ Решењем о употреби средстава текуће буџетске резерве 05 број: 401-4877/2018 од 31.05.2018. године, средства текуће буџетске резерве у износу од 500,00 милиона динара, распоређена су у оквиру раздела 27 – Министарство здравља, Програм 1808 – Подршка остварењу права из обавезног здравственог осигурања, функција 760 – здравство неклассификовано на другом месту, Програмска активност 0003 – Здравствена заштита осигураних лица оболелих од ретких болести, апропријација економска класификација 464000 – Дотације организацијама обавезног социјалног осигурања.



средства РФЗО-а за финансирање расхода и издатака износе 253.200.000 хиљада динара.³² Ребалансом Финансијског плана Републичког фонда за здравствено осигурање за 2018. годину обухваћен је нераспоређен вишак прихода и примања из ранијих година у износу од 3.600.000 хиљада динара за покриће вишка расхода и издатака.

Табела бр.2 Упоредни преглед процењених прихода и примања у Финансијском плану Републичког фонда за здравствено осигурање за 2016., 2017. и 2018. годину

Ред. број	Опис	Износ у финансијском плану			(у хиљадама динара)	
		2016. година	2017. година	2018. година	Промена 2017 у односу на 2016	Промена 2018 у односу на 2017
1	2	3	4	5	6=4-3	7=5-4
	ПРИХОДИ И ПРИМАЊА (класе 7,8 и 9)	221.700.000	228.600.000	249.600.000	6.900.000	21.000.000
1.	Текући приходи	221.698.930	228.598.930	249.596.530	6.900.000	20.997.600
1.1.	Социјални доприноси	136.300.000	144.000.000	156.800.000	7.700.000	12.800.000
1.2.	Трансфери од других нивоа власти (трансфери из буџета Републике Србије)	28.600.000	24.400.000	31.600.000	(4.200.000)	7.200.000
	Трансфери Министарства здравља	7.048.000	4.400.000	8.600.000	(2.648.000)	4.200.000
	Трансфери Министарства финансија	21.152.000	19.750.000	22.700.000	(1.402.000)	2.950.000
	Текућа буџетска резерва по закључцима Владе	400.000	250.000	300.000	(150.000)	50.000
1.3.	Други приходи (приходи од продаје добара и услуга и мешовити и неодређени приходи)	3.987.360	6.408.868	5.417.366	2.421.508	-991.502
1.4.	Меморандумске ставке за рефундацију расхода	748.100	748.100	990.000		241.900
1.5.	Трансфери између буџетских корисника на истом нивоу (социјални доприноси које уплаћују организације ООСО)	52.063.470	53.041.962	54.789.164	978.492	1.747.202
2.	Примања	1.070	1.070	3.470		2.400
2.1.	Примања од продаје основних средстава	570	570	2.970		2.400
2.2.	Примања од продаје финансијске имовине	500	500	500		
3.	Нераспоређен вишак прихода и примања из ранијих година			3.600.000		
Укупна средства Републичког фонда за здравствено осигурање за финансирање расхода и издатака				253.200.000		

Приходи и примања за 2018. годину процењени су у већем износу за 21.000.000 хиљада динара, односно за 9,18% у односу на процењене приходе и примања у претходној години.

³² РФЗО се обратио Министарству здравља дописом 03 број: 450-3500/18 од 22.05.2018. године и Министарству финансија дописом 03 број: 450-3500/18-1 од 22.05.2018. године, са иницијативом за увећање планираних расхода и издатака у Финансијском плану Републичког фонда за здравствено осигурање за 2018. годину за 3.600,00 милиона динара, који би се финансирани из пренетих неутрошених средстава из 2017. године. Министарство здравља је у прилогу дописа број: 401-00-01517/2018-05 од 10.08.2018. године доставило допис Министарства финансија број: 401-00-1971/2018-03 од 06.08.2018. године, у ком је наведено да је потребно да РФЗО поступи у складу са чланом 47. Закона о буџетском систему, имајући у виду да РФЗО располаже пренетим неутрошеним средствима из 2017. године у износу од 3,6 милијарди динара.

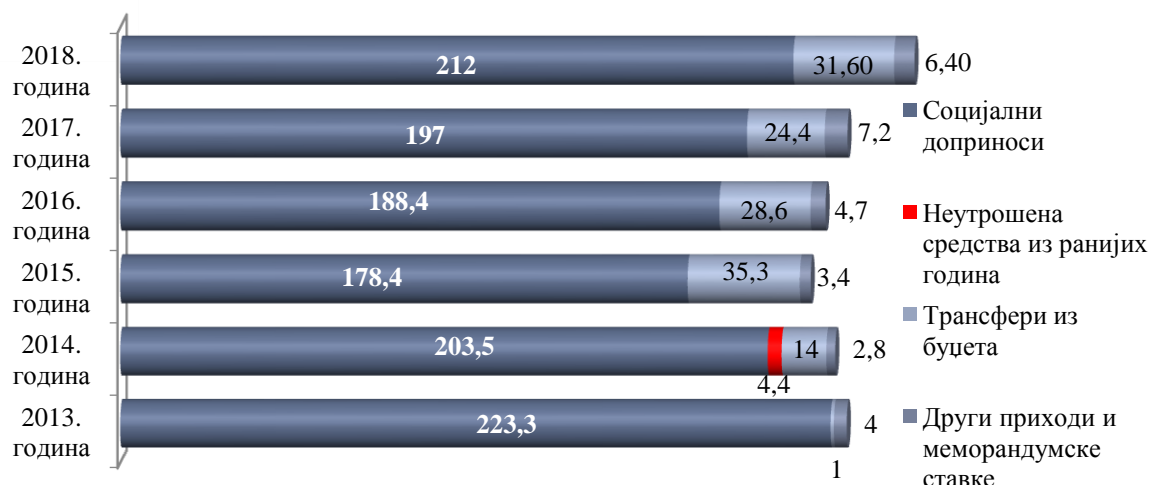

Слика број 1: Упоредни преглед планираних средстава за финансирање у периоду 2013–2018. година (износи у милијардама динара)

Средства за уплату доприноса за осигуранике из члана 22 Закона о здравственом осигурању³³ обезбеђују се у буџету Републике Србије. Основицу за обрачун и уплату доприноса за здравствено осигурање чини најнижа месечна основица утврђена у складу са законом којим се уређују доприноси за обавезно социјално осигурање.³⁴ Обрачунавање, утврђивање и плаћање доприноса споразумно прописују министар здравља и министар надлежан за послове финансија.³⁵

Основица доприноса за обавезно здравствено осигурање лица за која се средства за уплату доприноса обезбеђују у буџету Републике, је месечна основица доприноса коју чини износ од 15% просечне месечне зараде у Републици исплаћене по запосленом у претходној години, према објављеном податку републичког органа надлежног за послове статистике.³⁶

Месечна основица доприноса за обавезно здравствено осигурање лица за која се средства за уплату доприноса обезбеђују у буџету Републике Србије за 2017. годину одређена је у износу од 9.521 динар.³⁷

РФЗО је у поступку припреме финансијског плана Министарству здравља доставио податак о потребним средствима која треба обезбедити у буџету Републике Србије за 2018. годину за ову намену, у износу од 11.099.183 хиљаде динара.³⁸

³³ Одредбама члана 22 став 1 Закона о здравственом осигурању прописано је да се осигураницима сматрају и лица која припадају групацији становништва која је изложена повећаном ризику оболевања; лица чија је здравствена заштита потребна у вези са спречавањем, сузбијањем, раним откривањем и лечењем болести од већег социјално-медицинског значаја; као и лица која су у категорији социјално угроженог становништва, ако не испуњавају услове за стицање својства осигураника или ако права из обавезног здравственог осигурања не остварују као чланови породице осигураника. Ставом 4 истог члана прописано је да се осигураником, у смислу Закона, сматра и лице коме је надлежни републички орган утврдио статус избеглог, односно прогнаног лица из бивших република СФРЈ, ако испуњава услов из става 2 овог члана и ако има боравиште на територији Републике.

³⁴ Члан 204 Закона о здравственом осигурању.

³⁵ Члан 206 Закона о здравственом осигурању.

³⁶ „Службени гласник РС“, бр. 84/04, 61/05, 62/06, 5/09, 52/11, 101/11, 7/12 - усклађени дин. изн., 8/13 - усклађени дин. изн., 47/13, 108/13, 6/14 - усклађени дин. изн., 57/14, 68/14 - др. закон, 5/15 - усклађени дин. изн., 112/15, 5/16 - усклађени дин. изн., 7/17 - усклађени дин. изн., 113/17, 7/18 - усклађени дин. изн. и 95/18.

³⁷ „Службени гласник РС“ број 7/17.

³⁸ Допис 03 број: 450-4744/17 од 03.08.2017. године, којим је РФЗО Министарству здравља доставио податак о потребним средствима за здравствену заштиту лица из члана 22. ст. 1. и 4. Закона, који би требало да се планира у буџету Републике за 2018. годину за укупан број регистрованих осигураника (носилаца осигурања).



Табела бр.3 Преглед обрачунатих и обезбеђених средстава за уплату доприноса за која се средства обезбеђују у буџету Републике Србије за 2018. годину

(у хиљадама динара)

Број осигураника ³⁹	Елементи за обрачун доприноса		Обрачунат износ доприноса за лица из члана 22 Закона на месечном нивоу $4 = \frac{1 \times 2 \times 3}{3}$	Број месеци	Обрачунат износ доприноса за лица из члана 22 Закона $6 = 4 \times 5$	Обезбеђена средства у буџету Републике Србије за 2018. годину	Обим обезбеђених средстава у односу на обрачун $8 = 7 : 6$
	Основица осигурања	Стопа доприноса					
1	2	3	$4 = \frac{1 \times 2 \times 3}{3}$	5	$6 = 4 \times 5$	7	$8 = 7 : 6$
943.170	9.521	10,30%	924.932	12	11.099.183	3.500.000	32%

Законом о буџету Републике Србије за 2018. годину средства за уплату доприноса за здравствено осигурање која се обезбеђују у буџету Републике Србије за здравствену заштиту лица из члана 22 Закона о здравственом осигурању планирана су у износу од 3.500.000 хиљада динара, што је 32% износа доприноса прерачунатог у складу са Законом о доприносима за обавезно социјално осигурање.

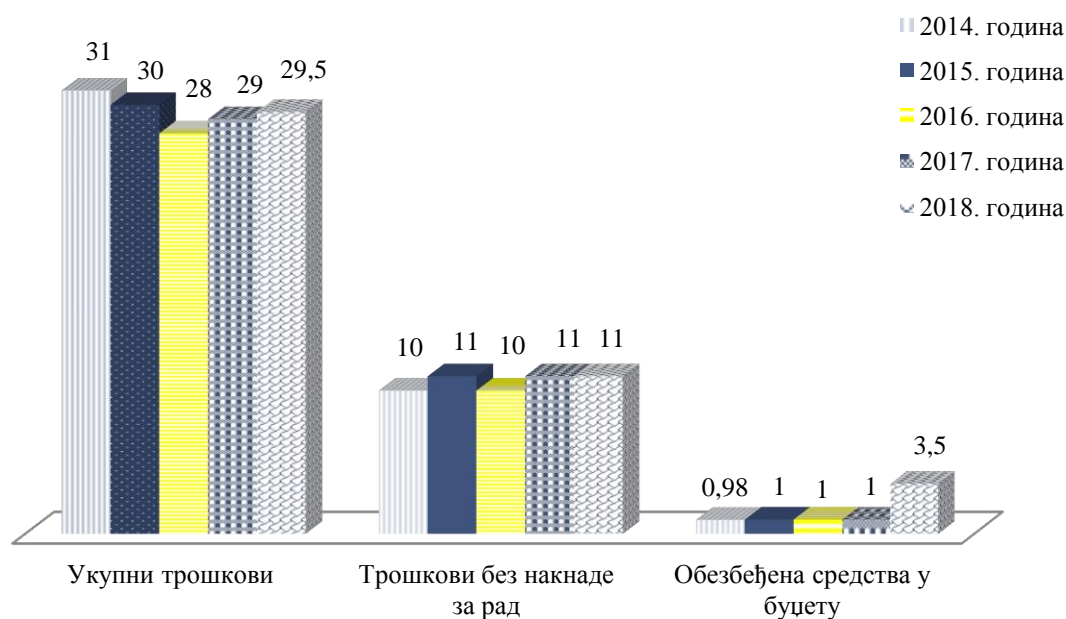

Слика број 2: Кретање трошкова пружених услуга лицима из члана 22. Закона о здравственом осигурању и обезбеђених средстава у буџету за ту намену (износи у милијардама динара)

Закон о буџету Републике Србије за 2018. годину није усаглашен са Законом о здравственом осигурању у делу финансирања здравствене заштите осигураника из члана 22 Закона о здравственом осигурању. Законом о буџету Републике Србије за 2018. годину за осигуранике из члана 22 планирана су и РФЗО-у пренета средства у износу од

³⁹Број лица носилаца осигурања, према подацима из матичне евиденције осигураника коју води РФЗО, на дан 31. 12. 2018. године.



3.500.000 хиљада динара што је за 7.599.183 хиљаде динара мање од износа средстава прописаног одредбама члана 204 Закона о здравственом осигурању.

Трошкови пружања здравствених услуга овим осигураницима у 2018. години износили су 29.542.216 хиљада динара.

Финансијским планом Републичког фонда за здравствено осигурање за 2018. годину планирани су текући расходи и издаци у износу од 253.200.000 хиљада динара, од чега се на расходе за социјално осигурање и социјалну заштиту односи 249.225.090 хиљада динара (98% укупних средстава).

Табела бр.4 Преглед планираних расхода и издатака у Финансијском плану Републичког фонда за здравствено осигурање за 2018. годину

Ред. број	Опис	Износ у финансијском плану			(у хиљадама динара)	
		2016. година	2017. година	2018. година	Промена 2017 у односу на 2016	Промена 2018 у односу на 2017
1	2	3	4	5	6=4-3	7=5-4
	РАСХОДИ И ИЗДАЦИ	221.700.000	228.600.000	253.200.000	6.900.000	24.600.000
1.	Текући расходи	220.338.711	228.380.000	252.951.546	8.041.289	24.571.546
1.1.	Расходи за запослене	2.264.238	2.287.000	2.243.000	22.762	(44.000)
1.2.	Коришћење услуга и роба	2.237.600	2.074.500	1.105.356	(163.100)	(969.144)
1.3.	Отплата камата и пратећи трошкови задуживања	20.100	20.100	20.100		
1.4.	Донације, дотације и трансфери	15.000	15.000	15.000		
1.5.	Социјално осигурање и социјална заштита	215.623.707	223.808.803	249.225.090	8.185.096	25.416.287
1.6.	Остали расходи	178.066	174.597	343.000	(3.469)	168.403
2.	Издаци за нефинансијску имовину	161.289	100.000	248.454	(61.289)	148.454
3.	Издаци за отплату главнице и набавку финансијске имовине	1.200.000	120.000		(1.080.000)	(120.000)

У посебном делу Финансијског плана Републичког фонда за здравствено осигурање за 2018. годину исказана су средства за здравствену заштиту, распоређена по наменама за примарну, секундарну и терцијарну здравствену заштиту и остале трошкове здравствене заштите.

Табела бр.5 Преглед средстава за здравствену заштиту за 2018. годину, по наменама

Ред. бр.	Намене за здравствену заштиту	(у хиљадама динара)		
		Примарна	Секундарна и терцијарна	Укупно
1	2	3	4	5=3+4
1.	Плате и накнаде плате са доприносима на терет послодавца	35.202.842	66.404.348	101.607.190
2.	Остале намене за здравствену заштиту (превоз запослених на посао и са посла, енергенти, исхрана болесника, материјални и остали трошкови, установе ван Плана мреже, Завод за судску медицину Ниш и Институт за судску медицину Нови Сад)	8.097.432	21.071.606	29.169.038
2.1.	Отпремнине услед очекиваног одлива запослених у здравственим установама	133.037	250.963	384.000
3.	Лекови и медицинска средства у здравственим	3.757.000	41.913.310	45.670.310



(у хиљадама динара)

Ред. бр.	Намене за здравствену заштиту	Примарна	Секундарна и терцијарна	Укупно
1	2	3	4	5=3+4
	установама			
4.	Лекови за лечење лица оболелих од ретких болести		2.000.000	2.000.000
I	РАСХОДИ ЗДРАВСТВЕНЕ ЗАШТИТЕ (1-4)	47.057.274	131.389.264	178.446.538
5.	Лекови издати на рецепт	31.100.000		31.100.000
6.	Стоматолошке услуге	5.316.000		5.316.000
6.1.	Отпремнине услед очекиваног одлива запослених у здравственим установама	16.000		16.000
II	РАСХОДИ ПРИМАРНЕ, СЕКУНДАРНЕ И ТЕРЦИЈАРНЕ ЗДРАВСТВЕНЕ ЗАШТИТЕ (1-6)	83.473.274	131.389.264	214.862.538

У посебном делу Финансијског плана Републичког фонда за здравствено осигурање за 2018. годину дат је преглед процењених укупних прихода и примања корисника средстава РФЗО-а, који износе 252.510.814 хиљаде динара док укупно планирани расходи и издаци корисника средстава РФЗО-а износе 252.510.814 хиљаду динара.

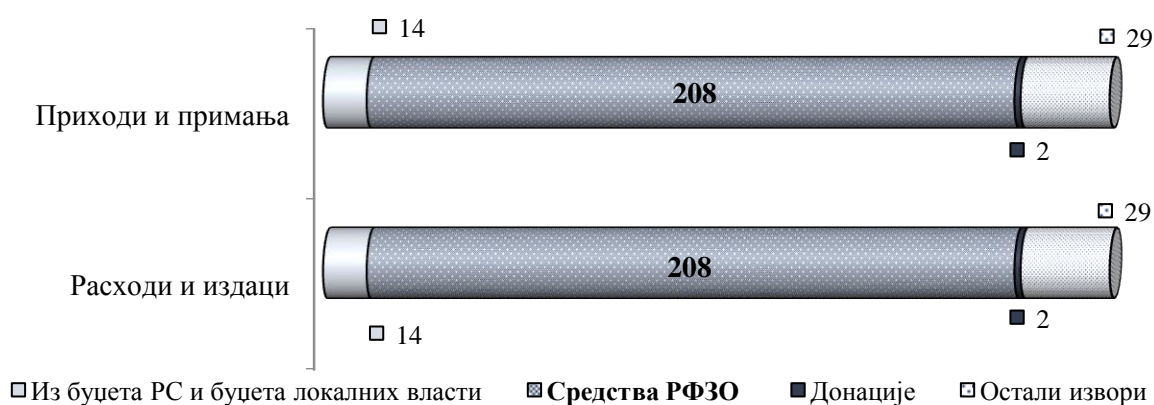

Слика број 3: Структура процењених прихода и примања и планираних расхода и издатака корисника средстава Републичког фонда за здравствено осигурање (износи у милијарадама динара)

Партиципација

Прописи и процедуре којима је уређена партиципација – новчани износ до пуног износа који плаћа осигурано лице које користи здравствену услугу, односно лек

Средства за финансирање права из обавезног здравственог осигурања обезбеђују се уплатом доприноса за обавезно здравствено осигурање и из других извора, у складу са Законом о здравственом осигурању и законом којим се уређују доприноси за обавезно социјално осигурање. Ова средства чине приход РФЗО-а.⁴⁰

Приход РФЗО-а чине средства:

- 1) доприноса за обавезно здравствено осигурање;

⁴⁰ Члан 201 Закона о здравственом осигурању.



- 2) премије за добровољно здравствено осигурање које организује и спроводи Републички фонд;
- 3) од имовине којом располаже РФЗО;
- 4) домаћих и иностраних кредита и зајмова;
- 5) друга средства, у складу са законом.⁴¹

РФЗО за сваку календарску годину доноси општи акт којим уређује садржај, обим и стандард права на здравствену заштиту из обавезног здравственог осигурања за поједине врсте здравствених услуга и поједине врсте болести, проценат плаћања из средстава обавезног здравственог осигурања до пуног износа цене здравствене услуге, као и проценат плаћања осигураног лица.⁴²

Партиципација је новчани износ до пуног износа који плаћа осигурано лице које користи здравствену услугу, односно лек.⁴³

Управни одбор РФЗО-а је дана 08 фебруара 2018. године донео Правилник о садржају и обиму права на здравствену заштиту из обавезног здравственог осигурања и о партиципацији за 2018. годину⁴⁴ којим се уређује садржај и обим права на здравствену заштиту из обавезног здравственог осигурања за поједине врсте здравствених услуга и поједине врсте болести, проценат плаћања из средстава обавезног здравственог осигурања до пуног износа цене здравствене услуге, као и проценат плаћања осигураног лица у 2018. години. Овим правилником уређује се начин и поступак наплаћивања партиципације, престанак плаћања партиципације у току календарске године као и повраћај средстава уплаћених изнад највишег годишњег износа, односно највишег износа партиципације по одређеној врсти здравствене услуге у 2018. години.⁴⁵

Новчани износ до пуног износа цене здравствених услуга, као и новчани износ средстава из Правилника о Листи лекова који се прописују и издају на терет средстава обавезног здравственог осигурања⁴⁶, односно износ средстава који обезбеђује осигурано лице, плаћа осигурано лице које користи ту здравствену услугу, односно лекове.⁴⁷

Чланом 21 Правилника о садржају и обиму права на здравствену заштиту из обавезног здравственог осигурања и о партиципацији за 2018. годину уређено је шта здравствена заштита која се обезбеђује из средстава обавезног здравственог осигурања уз плаћање партиципације обухвата (врста здравствене заштите и износ партиципације). Партиципација за лекове утврђена је у Листи лекова.⁴⁸

Износ партиципације за здравствену заштиту која се обезбеђује из средстава обавезног здравственог осигурања и фиксног (номиналног) износа партиципације за лекове утврђене у Листи лекова, а које осигурано лице плаћа у току календарске године, може износити највише 1/2 месечне зараде осигураника, односно 1/2 пензије осигураника исплаћене за последњи месец у претходној календарској години.⁴⁹

⁴¹ Члан 230 Закона о здравственом осигурању.

⁴² Члан 47 Закона о здравственом осигурању.

⁴³ Члан 48 Закона о здравственом осигурању.

⁴⁴ „Службени гласник РС“ број 18/18.

⁴⁵ Члан 1 Правилника о садржају и обиму права на здравствену заштиту из обавезног здравственог осигурања и о партиципацији за 2018. годину.

⁴⁶ „Службени гласник РС“, бр. 45/17, 56/17 - испр., 70/17, 76/17, 87/17, 89/17 - испр., 103/17 и 19/18.

⁴⁷ Члан 7 став 1 Правилника о садржају и обиму права на здравствену заштиту из обавезног здравственог осигурања и о партиципацији за 2018. годину.

⁴⁸ Члан 23 став 1 Правилника о садржају и обиму права на здравствену заштиту из обавезног здравственог осигурања и о партиципацији за 2018. годину.

⁴⁹ Члан 40 став 1 Правилника о садржају и обиму права на здравствену заштиту из обавезног здравственог осигурања и о партиципацији за 2018. годину.



Партиципацију наплаћује давалац здравствене услуге после пружене здравствене услуге.⁵⁰

Ако је плаћени износ партиципације у току календарске године већи од износа из члана 40. Правилника, између осталог, матична филијала извршиће повраћај више плаћеног износа партиципације осигураном лицу. Право на повраћај средстава уплаћених изнад највишег годишњег износа партиципације утврђује се решењем матичне филијале.⁵¹

Управни одбор РФЗО-а, на седници одржаној 27. децембра 2017. године, донео је Правилник о уговарању здравствене заштите из обавезног здравственог осигурања са даваоцима здравствених услуга за 2018. годину⁵² којим се уређују услови за закључивање уговора о пружању здравствене заштите из обавезног здравственог осигурања осигураним лицима за 2018. годину, између РФЗО-а и давалаца здравствених услуга (здравствене установе, приватна пракса и друга правна лица), критеријуми и мерила за утврђивање накнаде за њихов рад, односно начин плаћања здравствених услуга и других трошкова у складу са законом, поступак коначног обрачуна са даваоцима здравствених услуга, рокови у којим се закључују уговори и друга питања од значаја за закључивање уговора.

Уговор са даваоцем здравствених услуга који није у Плану мреже може се закључити под условом да се ради о здравственим услугама које по обиму и/или врсти није могуће обезбедити у оквиру постојећих капацитета здравствених установа из Плана мреже. У поступку оцене оправданости закључивања уговора, ради обезбеђивања здравствених услуга, РФЗО прибавља мишљење Института за јавно здравље. Уговор са апотеком, која није у плану мреже, закључује се под истим условима под којим се закључују уговори са апотеком из Плана мреже.⁵³

Давалац здравствених услуга је у обавези да од осигураног лица наплати прописани износ учешћа осигураних лица у трошковима здравствене заштите, у складу са општим актом којим се уређује партиципација. Средства остварена на овај начин могу се користити за материјалне и остале трошкове.⁵⁴

Здравственој установи умањује се уговорена накнада за износ партиципације, односно за учешће осигураних лица у трошковима здравствене заштите исказане у факутури здравствене установе.⁵⁵

Укупна накнада здравственој установи обухвата накнаду утврђену Предрачуном средстава за 2018. годину. Здравственој установи, којој је накнада утврђена Предрачуном средстава за 2018. годину, коначним обрачуном, између осталог, признаје се и накнада за материјалне трошкове – у висини вредности обрачунских расхода здравствене установе за 2018. годину за осигурана лица, умањених за партиципацију исказану у факутури и за износ рефундација, а највише до висине уговорених средстава.⁵⁶

⁵⁰ Члан 41 став 1 Правилника о садржају и обиму права на здравствену заштиту из обавезног здравственог осигурања и о партиципацији за 2018. годину.

⁵¹ Члан 44 Правилника о садржају и обиму права на здравствену заштиту из обавезног здравственог осигурања и о партиципацији за 2018. годину.

⁵² „Службени гласник РС“, бр. 119/17, 38/18, 67/18, 74/18, 84/18, 99/18 и 102/18.

⁵³ Члан 63 Правилника о уговарању здравствене заштите из обавезног здравственог осигурања са даваоцима здравствених услуга за 2018. годину.

⁵⁴ Члан 74 Правилника о уговарању здравствене заштите из обавезног здравственог осигурања са даваоцима здравствених услуга за 2018. годину.

⁵⁵ Члан 79 став 1 Правилника о уговарању здравствене заштите из обавезног здравственог осигурања са даваоцима здравствених услуга за 2018. годину.

⁵⁶ Члан 80 Правилника о уговарању здравствене заштите из обавезног здравственог осигурања са даваоцима здравствених услуга за 2018. годину.



Уговором о пружању и финансирању здравствене заштите из обавезног здравственог осигурања који закључује РФЗО са здравственом установом регулисано је да је здравствена установа у обавези да изврши наплату прописаног износа учешћа осигураних лица у трошковима здравствене заштите. Такође, здравствена установа је у обавези да о томе води одговарајућу евиденцију, у складу са важећим прописима којима се утврђује партиципација, односно учешће осигураних лица у трошковима здравствене заштите. Средства остварена на овај начин могу се користити за материјалне и остале трошкове здравствене установе.

РФЗО је донео Упутство за фактурисање здравствених услуга, лекова и медицинских средстава за 2018. годину⁵⁷ којим је уређено шта су здравствене установе и други даваоци здравствених услуга у обавези да ураде приликом испостављања фактура:

- 1) фактуру испостављају по осигураном лицу;
- 2) фактуру испостављају по категорији осигураника;
- 3) у фактури искажу износ наплаћене партиципације, за који се умањује потраживање од РФЗО-а.

Планирање прихода по основу партиципације

Посебан део Финансијског плана Републичког фонда за здравствено осигурање за 2018. годину чине:

- 1) средства за примарну, секундарну и терцијарну здравствену заштиту, распоређена по наменама, као и средства за стоматолошке услуге и лекове издате на рецепт;
- 2) процењени укупни приходи и примања и расходи и издаци корисника средстава РФЗО-а (здравствене и апотекарске установе чији је оснивач Република Србија, односно локална власт).

Процењени приходи по основу партиципације за пружене услуге, лекове на рецепт и медицинско-техничка помагала у износу од 3.755.000 динара садржани су у оквиру процењених прихода здравствених органа⁵⁸, корисника средстава РФЗО-а.

РФЗО је закључио уговоре о пружању услуга здравствене заштите из обавезног здравственог осигурања за 2018. годину са 760 апотека које нису у Плану мреже здравствених органа.

Опредељена средства за лекове на рецепт и медицинско-техничка помагала у Финансијском плану Републичког фонда за здравствено осигурање за 2018. годину износила су 31.100.000 хиљада динара.

Опредељени износ средстава за ове намене у Предрачуно средстава здравственим установама примарне, секундарне и терцијарне здравствене заштите за 2018. годину⁵⁹ исказан је у износу од 18.031.927 хиљада динара са партиципацијом и мањи је за 13.068.073 хиљаде динара колико износе планирана средства за лекове на рецепт и медицинско-техничка помагала које се издају у приватним апотекама.

⁵⁷ 03 број: 450-1122/18 од 22.02.2018. године.

⁵⁸ Здравствене и апотекарске установе чији је оснивач Република Србија, односно локална власт.

⁵⁹ Саставни део Правилника о уговарању здравствене заштите из обавезног здравственог осигурања са даваоцима здравствених услуга за 2018. годину (Прилог 1.).



Финансијски план Републичког фонда за здравствено осигурање за 2018. годину у Општем делу не обухвата приходе од партиципације за пружене услуге, лекове на рецепт и медицинско-техничка помагала у здравственим установама.

Исти су исказани у Посебном делу Финансијског плана Републичког фонда за здравствено осигурање за 2018. годину и то само за планирану партиципацију код здравствених установа корисника средстава РФЗО-а (здравствене и апотекарске установе чији је оснивач Република Србија, односно локална власт), односно планирани износ партиципације не обухвата партиципацију за лекове на рецепт који се издају у приватним апотекама.⁶⁰

Остварена партиципација у 2018. години износи 8.373.053 хиљаде динара од чега код здравствених установа, корисника средстава РФЗО-а 3.334.384 хиљада динара, док у апотекама које нису у Плану мреже (приватне апотеке) 5.038.669 хиљада динара.

Правилником о стандардном класификационом оквиру и контном плану за буџетски систем није дефинисан конто за приходе од средстава које плаћа осигурано лице за пружену здравствену услугу (партиципацију).

Препоручује се надлежним органима да:

- 1) ближе уреде садржај финансијског плана Републичког фонда за здравствено осигурање којим би се обухватили приходи од средстава које плаћа осигурано лице за пружену здравствену услугу (партиципацију),
- 2) предузму мере и изврше допуну Правилника о стандардном класификационом оквиру и контном плану за буџетски систем и дефинишу конто за приходе од партиципације које плаћа осигурано лице за пружену здравствену услугу.

Одлуке о преусмеравању апропријација

Организација за обавезно социјално осигурање, на основу одлуке директора организације за обавезно социјално осигурање, може вршити преусмеравање апропријација одобрених на име одређеног расхода и издатка у износу до 10% вредности апропријације за расход и издатак чији се износ умањује, а изузетно и преко 10% за трошкове здравствене заштите.⁶¹

Директор РФЗО-а може извршити преусмеравање апропријација одобрених на име одређеног расхода и издатка у складу са одредбама закона којим је уређен буџетски систем.⁶²

У току 2018. године в.д. директор РФЗО-а је донела укупно четири Одлуке о преусмеравању апропријација за издатке утврђене Финансијским планом Републичког фонда за здравствено осигурање за 2018. годину⁶³.

⁶⁰ Члан 3 Финансијског плана Републичког фонда за здравствено осигурање за 2018. годину.

⁶¹ Члан 61 став 11 Закона о буџетском систему.

⁶² Члан 6 Финансијског плана Републичког фонда за здравствено осигурање за 2018. годину.

⁶³ Две одлуке су донете пре измене Финансијског плана Фонда за 2018. годину.



Табела бр.6 Преглед извршених преусмеравања апропријација у 2018. години

Подаци о апропријацији са које се средства преусмеравају					Подаци о апропријацији на коју се средства преусмеравају					
Програм / Програмска активност	Конто и назив	Одобен износ Финансијски м планом	Преусмерено		Програм / Програмска активност	Конто и назив	Износ			
			Износ	%						
1	2	3	4	5 = 4 : 3	6	7	8			
1821 - 0001	471211 - Пружање услуга здравствене заштите у здравственим установама примарне здравствене заштите	43.300.274	350.000	0,81	1822 - 0002	471215 - Лекови и медицинска средства у установама секундарне и терцијарне здравствене заштите	1.500.000			
1821 - 0002	471211 - Лекови и медицинска средства у здравственим установама примарне здравствене заштите	3.757.000	300.000	7,99						
1822 - 0001	471215 - Пружање услуга здравствене заштите у установама секундарне и терцијарне здравствене заштите	87.475.954	550.000	0,63						
1823 - 0002	471299 - Институту и заводи за јавно здравље	4.259.501	300.000	7,04						
1821 - 0001	471211 - Пружање услуга здравствене заштите у здравственим установама примарне здравствене заштите	42.950.274	910.000	2,12	1820 - 0001	411000 - Плате, додаци и накнаде запослених (зараде)	25.450			
					1820 - 0001	412000 - Социјални доприноси на терет послодавца	4.550			
					1823 - 0008	471110 - Накнаде зараде услед привремене неспособности за рад	800.000			
					1823 - 0009	471191 - Накнада путних трошкова	80.000			
1820 - 0001	421000 - Стални трошкови	450.000	50.000	11,11	1821 - 0004	471213 - Лекови издати на рецепт	2.810.000			
1820 - 0001	426000 - Материјал	350.000	100.000	28,57						
1821 - 0001	471211 - Пружање услуга здравствене заштите у здравственим установама примарне здравствене заштите	42.040.274	725.000	1,72						
1821 - 0002	471211 - Лекови и медицинска средства у здравственим установама примарне здравствене заштите	3.457.000	190.000	5,50						
1821 - 0003	471214 - Стоматолошке услуге	5.316.000	390.000	7,34						
1822 - 0001	471215 - Пружање услуга здравствене заштите у установама секундарне и терцијарне здравствене заштите	86.925.954	1.495.000	1,72						
1823 - 0001	471292 - Услуге установа специјализованих за продужену рехабилитацију	3.727.007	170.000	4,56						
1823 - 0002	471299 - Институту и заводи за јавно здравље	3.959.501	290.000	7,32						
1823 - 0003	471224 - Трошкови слања осигураних лица на лечење у	600.000	130.000	21,67				1822 - 0002	471215 - Лекови и медицинска средства у установама секундарне и терцијарне здравствене заштите	870.000
								1823 - 0003	471221 - Здравствена заштита по конвенцији	130.000



(у хиљадама динара)

Подаци о апропријацији са које се средства преусмеравају					Подаци о апропријацији на коју се средства преусмеравају		
Програм / Програмска активност	Конто и назив	Одобрен износ Финансијски м планом	Преусмерено		Програм / Програмска активност	Конто и назив	Износ
			Износ	%			
1	2	3	4	5 = 4 : 3	6	7	8
	иностранству						
1823 - 0005	471212 - Услуге дијализе (материјал за дијализу)	4.274.577	130.000	3,04			
1823 - 0006	471217 - Услуге које пружају установе социјалне заштите	1.109.993	30.000	2,70			
1823 - 0007	471219 - Институт/заводи за трансфузију крви и институт за вирусологију и имунологију	600.000	110.000	18,33			
	Укупно:		6.220.000		Укупно:		2.410.000

Преусмеравања апропријација и намена средстава извршена су у оквирима прописаних лимита и овлашћења. Одлуком о преусмеравању апропријације повећана су планирана средства на контима:

- 1) 410000 – Расходи за запослене за 30.000 хиљада динара,
- 2) 471100 – Права из социјалног осигурања која се исплаћују непосредно домаћинствима за 880.000 хиљада динара,
- 3) 471200 – Права из социјалног осигурања која се исплаћују непосредно пружаоцима услуга за 5.310.000 хиљада динара.

Укупно умањена средства за здравствену заштиту ради преусмеравања на друге намене износи 910.000 хиљада динара, при чему су коначно смањена средства на конту 471200 – Права из социјалног осигурања која се исплаћују непосредно пружаоцима услуга за износ од 630.000 хиљада динара⁶⁴.

Донетим одлукама о преусмеравању апропријација измењени су и износи планираних средстава за пружање здравствене заштите по наменама.

Табела бр.7 Преглед извршених измена средстава по наменама здравствене заштите

(у хиљадама динара)

Ред. бр.	Намене за здравствену заштиту	Планирано у Финансијском плану			Одлуко о преусмеравању намене средстава		
		Примарна	Секундарна и терцијарна	Укупно	Примарна	Секундарна и терцијарна	Укупно
1	2	3	4	5=3+4	6	7	8 = 6 + 7
1.	Плате и накнаде плате са доприносима на терет послодавца	35.202.842	66.404.348	101.607.190	(1.300.000)	(675.000)	(1.975.000)
2.	Остале намене за здравствену заштиту (превоз запослених на посао и са посла, енергенти, исхрана болесника, материјални и остали трошкови, установе ван Плана мреже, Завод за судску медицину Ниш и	8.097.432	21.071.606	29.169.038	(685.000)	(1.370.000)	(2.055.000)

⁶⁴ Умањена за 6.070.000 хиљада динара и након тога увећана за 5.440.000 хиљада динара.



(у хиљадама динара)

Ред. бр.	Намене за здравствену заштиту	Планирано у Финансијском плану			Одлуко о преусмеравању намене средстава		
		Примарна	Секундарна и терцијарна	Укупно	Примарна	Секундарна и терцијарна	Укупно
1	2	3	4	5=3+4	6	7	8 = 6 + 7
	Институт за судску медицину Нови Сад)						
2.1.	Отпремнине услед очекиваног одлива запослених у здравственим установама	133.037	250.963	384.000			
3.	Лекови и медицинска средства у здравственим установама	3.757.000	41.913.310	45.670.310	(490.000)	2.370.000	1.880.000
4.	Лекови за лечење лица оболелих од ретких болести		2.000.000	2.000.000			
I	РАСХОДИ ЗДРАВСТВЕНЕ ЗАШТИТЕ (1-4)	47.057.274	131.389.264	178.446.538	(2.475.000)	325.000	(2.150.000)
5.	Лекови издати на рецепт	31.100.000		31.100.000	2.810.000		2.810.000
6.	Стоматолошке услуге	5.316.000		5.316.000	(390.000)		(390.000)
6.1.	Отпремнине услед очекиваног одлива запослених у здравственим установама	16.000		16.000			
II	РАСХОДИ ПРИМАРНЕ, СЕКУНДАРНЕ И ТЕРЦИЈАРНЕ ЗДРАВСТВЕНЕ ЗАШТИТЕ (1-6)	83.473.274	131.389.264	214.862.538	(2.530.000)	650.000	(1.880.000)

Извршеним изменама распореда средстава по наменама умањени су трошкови здравствене заштите за 1.880.000 хиљада динара јер су:

- 1) трошкови примарне здравствене заштите умањени за 2.530.000 хиљада динара,
- 2) трошкови секундарне и терцијарне здравствене заштите увећани за 650.000 хиљада динара.

У циљу стварања услова да се финансијски планови организација за обавезно социјално осигурање као делови буџетског система припремају и извршавају на основу система јединствене буџетске класификације, која је елемент интегритета буџетског система, потребно је да министар надлежан за послове финансија подзаконским актом уреди садржај општег и посебног дела финансијских планова организација за обавезно социјално осигурање применом система јединствене буџетске класификације која укључује и класификацију расхода и издатака према изворима финансирања.

4. Завршни рачун Републичког фонда за здравствено осигурање

Одредбама члана 78 Закона о буџетском систему уређен је поступак припреме, састављања и подношења завршних рачуна организација за обавезно социјално осигурање. Организације за обавезно социјално осигурање доносе одлуке о завршним рачунима, усвајају извештаје о извршењу финансијских планова и подносе их Управи за трезор до 30. априла текуће године за претходну годину. У истом року, РФЗО



контролише, савјује податке из годишњих извештаја о извршењу финансијског плана корисника средстава који се налазе у његовој надлежности, консолидује податке, саставља Годишњи консолидовани финансијски извештај о извршењу финансијског плана и доставља га Управи за трезор.

Правилником о начину припреме, састављања и подношења финансијских извештаја корисника буџетских средстава, корисника средстава организација за обавезно социјално осигурање и буџетских фондова⁶⁵ уређене су врсте финансијских извештаја и састављање завршног рачуна на прописаним обрасцима.

Управни одбор РФЗО-а је на седници одржаној 24. априла 2019. године усвојио Одлуку о усвајању завршног рачуна Републичког фонда за здравствено осигурање за 2018. годину. РФЗО је Министарству финансија – Управи за трезор доставио Одлуку о усвајању завршног рачуна за 2018. годину, Извештај о извршењу финансијског плана за 2018. годину и завршни рачун који садржи:

- 1) Образац 1 – Биланс стања на дан 31. 12. 2018. године,
- 2) Образац 2 – Биланс прихода и расхода у периоду од 1. 1. до 31. 12. 2018. године;
- 3) Образац 3 – Извештај о капиталним издацима и примањима у периоду од 1. 1. до 31. 12. 2018. године;
- 4) Образац 4 – Извештај о новчаним токовима у периоду од 1. 1. до 31. 12. 2018. године;
- 5) Образац 5 – Извештај о извршењу буџета у периоду од 1. 1. до 31. 12. 2018. године.

Поред извештаја који се достављају на прописаним обрасцима, достављени су и следећи извештаји: Објашњење великих одступања између одобрених средстава и извршења, Извештај о коришћењу средстава из текуће и буџетске резерве, Извештај о гаранцијама датим у току фискалне године и Преглед примљених донација и кредита, домаћих и страних као и извршених отплата кредита.

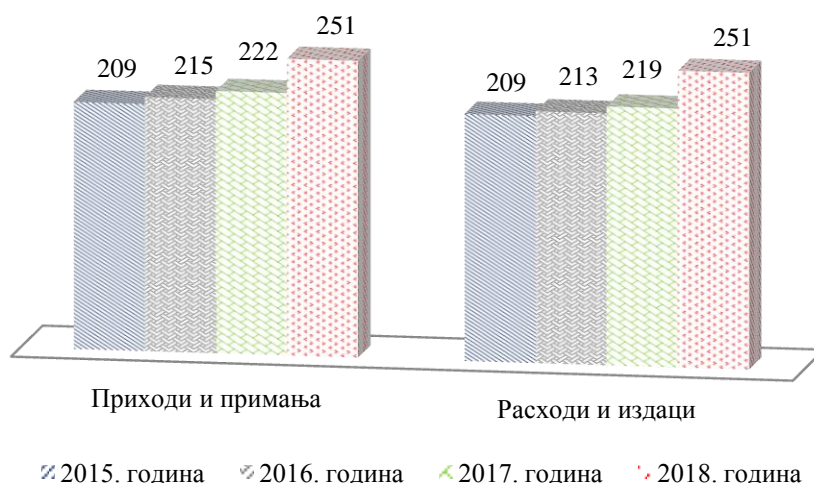

Слика број 4: Упоредни преглед прихода и примања и расхода и издатака Републичког фонда за здравствено осигурање у периоду 2015–2018. години (износи у милијардама динара)

⁶⁵ Члан 1. Правилник о начину припреме, састављања и подношења финансијских извештаја корисника буџетских средстава, корисника средстава организација за обавезно социјално осигурање и буџетских фондова.



4.1 Извештај о извршењу буџета – Образац 5

Финансијски извештаји на готовинској основи садрже информације о извору средстава прикупљених у току одређеног периода, намени за коју су средства искоришћена у салду готовинских средстава, на дан извештавања.⁶⁶

Табела бр.8 Преглед исказаних планираних и остварених текућих прихода и примања и извршених расхода и издатака Републичког фонда за здравствено осигурање

(у хиљадама динара)

Ред. број	Ознака ОП	Економска класификација	Опис	Планирано	Укупно остварено/извршено
1	2	3	4	5	6
1.	5001		Текући приходи и примања од продаје нефинансијске имовине	249.599.500	251.479.386
2.	5002	700000	Текући приходи	249.596.530	251.477.663
3.	5106	800000	Примања од продаје нефинансијске имовине	2.970	1.723
4.	5172		Текући расходи и издаци за нефинансијску имовину	253.200.000	250.739.643
5.	5173	400000	Текући расходи	252.951.546	250.534.124
6.	5341	500000	Издаци за нефинансијску имовину	248.454	205.519
7.	5131	900000	Примања од задуживања и продаје финансијске имовине	500	1.507
8.	5387	600000	Издаци за отплату главнице и набавку финансијске имовине		

4.1.1. Текући приходи – konto 700000

РФЗО је у финансијским извештајима исказао остварене текуће приходе у износу од 251.477.663 хиљаде динара (1% више од планираног износа).



Слика број 5: Упоредни преглед процењених (планираних) и остварених текућих прихода 2015.–2018. године (износи у милијардама динара)

Законом о буџетском систему и Законом о здравственом осигурању прописано је да приходе Републичког фонда за здравствено осигурање чине: 1) приходи од доприноса за обавезно здравствено осигурање, 2) донације и трансфери, 3) премије за добровољно здравствено осигурање које организује и спроводи фонд и 4) остали приходи у складу са законом.

⁶⁶ Одредбе члана 5. Уредбе о буџетском рачуноводству.



Табела бр.9 Преглед исказаних текућих прихода по изворима

(у хиљадама динара)

Кonto	Опис	Приходи из буџета			Из осталих извора	Укупно
		Републике	општине/ града	ОСО		
1	2	3	4	5	7	8=Σ(3-7)
700000	Текући приходи	31.147.629	24.570	220.299.222	6.242	251.477.663
720000	Социјални доприноси			161.046.351		161.046.351
730000	Донације, помоћи и трансфери	31.147.629				31.147.629
740000	Други приходи			4.457.657	6.242	4.463.899
770000	Меморандумске ставке за рефундацију расхода		24.570	835.479		860.049
780000	Трансфери између буџетских корисника на истом нивоу			53.959.735		53.959.735
	Учешће:	12,3%	0,08%	87,6%	0,02	

Увидом у обрасце Завршног рачуна РФЗО-а за период од 01.01. до 31.12.2018. године утврђено је да су износи исказани на конту 700000 – Текући приходи и синтетичким контима у оквиру групе усаглашени на свим обрачунским позицијама и са стањем у пословним књигама.

У поступку ревизије извршено је тестирање у вези са свим релевантним тврдњама руководства исказаним у ревидираним финансијским извештајима у вези са текућим приходима.

4.1.1.1. Социјални доприноси – konto 720000

Финансијским планом Републичког фонда за здравствено осигурање за 2018. годину пројектовани су приходи од социјалних доприноса у износу од 156.800.000 хиљада динара. РФЗО је исказао остварене приходе од социјалних доприноса у износу од 161.046.351 хиљада динара који се у потпуности односе на доприносе за социјално осигурање.

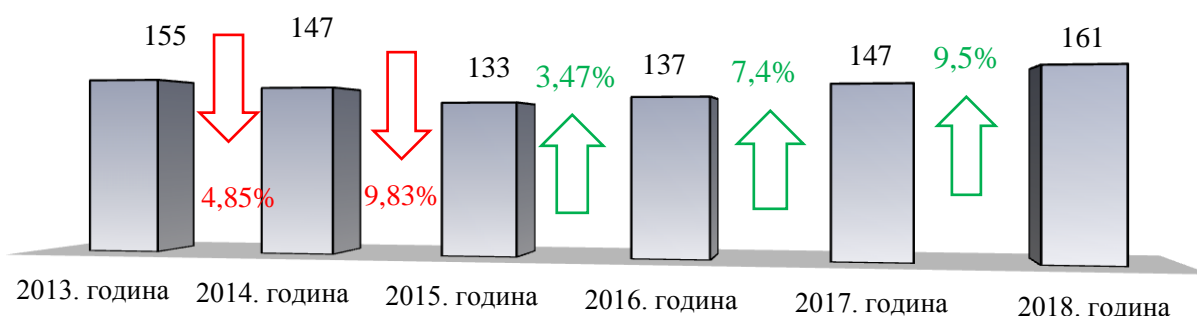

Слика број 6: Преглед наплаћених прихода за социјалне доприносе у периоду 2014. – 2018. година, (износи у милијардама динара)



Табела бр.10 Преглед прихода од доприноса за обавезно здравствено осигурање

(у хиљадама динара)			
Конто	Опис	Износ	% учешћа
1	2	3	4
721100	Доприноси за социјално осигурање на терет запослених	74.083.720	46%
721200	Доприноси за социјално осигурање на терет послодавца	77.174.316	48%
721221	Допринос за здравствено осигурање запослених на терет послодавца који се финансира из буџета и фондова обавезног социјалног осигурања	19.909.310	26%
721222	Допринос за здравствено осигурање запослених на терет послодавца који се не финансира из буџета и фондова обавезног социјалног осигурања	54.160.747	70%
721223	Допринос за здравствено осигурање лица на породилском одсуству који плаћа исплатилац накнаде зараде, односно плате	3.094.226	4%
721224	Допринос за здравствено осигурање за лица која остварују друге приходе на терет послодавца који се финансира из буџета и фондова обавезног социјалног осигурања	158	
721225	Допринос за здравствено осигурање за лица која остварују друге приходе на терет послодавца који се не финансира из буџета и фондова обавезног социјалног осигурања	9.874	
721300	Доприноси за социјално осигурање лица која обављају самосталну делатност и незапослених лица	9.650.954	6%
721400	Доприноси за социјално осигурање који се не могу разврстати	137.362	
	Укупно	161.046.351	100%

Правилником о условима и начину вођења рачуна за уплату јавних прихода и распоред средстава са тих рачуна⁶⁷ прописани су услови и начин вођења рачуна за уплату јавних прихода, као подрачуна система консолидованог рачуна трезора Републике и распоред средстава са тих рачуна код Управе за трезор. Одредбом члана 29 став 1 наведеног правилника прописано је да Управа за трезор обавештава надлежни орган организације обавезног социјалног осигурања о уплатама и распореду јавних прихода, односно доставља извештаје о бруто наплати јавних прихода, извршеним повраћајима и распоређеним и нераспоређеним износима тих прихода најкасније до трећег радног дана у месецу за претходни месец.

Законом о доприносима за обавезно социјално осигурање прописано је да су Пореска управа и организације обавезног социјалног осигурања дужни да међусобно размењују податке о обвезницима доприноса, обвезницима обрачунавања и плаћања доприноса, основицама доприноса, износима задужених и наплаћених доприноса, као и друге службене податке везане за доприносе.

РФЗО је у току 2018. године извршио конвертовање дуга по основу доприноса за обавезно социјално осигурање у акцијски капитал у укупном износу од 307.881 хиљада динара. Износ дуга који је конвертован у акције није евидентиран и исказан као приход периода од наплате доприноса.

РФЗО је у току 2019. године обавештавао Министарство финансија – Пореску управу о спроведеној конверзији потраживања у пословним књигама Републичког фонда за здравствено осигурање.

⁶⁷ „Сл. гласник РС“, бр. 16/16, 49/16, 107/16, 46/17, 114/17, 36/18, 44/18 - др. закон, 104/18, 14/19.



РФЗО је у поступку ревизије (10. септембра 2019. године) упутио допис⁶⁸ Пореској управи о стању дуга по основу доприноса за здравствено осигурање на дан 31. децембар 2018. године по категоријама обвезника.

На основу спроведених ревизорских поступака утврђено је да приходи исказани на синтетичким контима у оквиру групе 721000 – Доприноси за социјално осигурање, не садрже материјално значајна погрешна исказивања.

4.1.1.2. Донације, помоћи и трансфери – конто 730000

РФЗО је у 2018. години исказао трансфере у износу од 31.147.629 хиљада динара, који се у целости односе на трансфере утврђене Законом о буџету Републике Србије за 2018. годину.

Трансфери од Министарства здравља

РФЗО је у 2018. години остварио приходе од Министарства здравља у износу од 8.200.000 хиљада динара.

Табела бр.11 Преглед трансфера РФЗО-у у 2018. години од Министарства здравља

Редни број	Намене	Исказано	
		Износ	%
1	2	3	4
1.	Здравствена заштита лица која се сматрају осигураницима по члану 22 став 1 Закона о здравственом осигурању	3.500.000	100
2.	Накнада зараде у случају привремене спречености за рад због болести или компликација у вези са одржавањем трудноће	2.700.000	100
3.	Здравствена заштита осигураних лица оболелих од ретких болести	2.000.000	100
	Свега од Министарства здравља	8.200.000	100

Трансфери из буџета по основу заштите лица која се сматрају осигураницима по члану 22. став 1. Закона о здравственом осигурању

Чланом 204 Закона о здравственом осигурању прописано је да се средства за уплату доприноса за осигуранике из члана 22 Закона о здравственом осигурању обезбеђују у буџету Републике Србије. Осигураницима из члана 22 сматрају се и лица која припадају групацији:

- 1) становништва која је изложена повећаном ризику оболевања;
- 2) лица чија је здравствена заштита потребна у вези са спречавањем, сузбијањем, раним откривањем и лечењем болести од већег социјално–медицинског значаја и
- 3) лица која су у категорији социјално угроженог становништва, ако не испуњавају услове за стицање својства осигураника или ако права из обавезног здравственог осигурања не остварују као чланови породице осигураника.

Ставом 4 истог члана прописано је да се осигураником, у смислу Закона, сматра и лице коме је надлежни републички орган утврдио статус избеглог, односно прогнаног лица из бивших република СФРЈ, ако испуњава услов из става 2 овог члана и ако има боравиште на територији Републике.

⁶⁸ 03 број: 450-7205/19 од 10.09.2019. године.



РФЗО је остварио трансфере по основу здравствене заштите лица која се сматрају осигураницима по члану 22 став 1 Закона о здравственом осигурању у износу од 3.500.000 хиљада динара, што је за 7.599.183 хиљаде динара мање од износа средстава прописаног одредбама члана 204 Закона о здравственом осигурању. Трошкови пружања здравствених услуга овим осигураницима у 2018. години износили су 29.542.216 хиљада динара.

РФЗО је остварене трансфере по основу здравствене заштите лица која се сматрају осигураницима по члану 22 став 1 Закона о здравственом осигурању исказао на контима групе 733000 – Трансфери од других нивоа власти.

Према подацима достављеним од Министарство здравља, Министарство је пренета средства евидентирало и исказало на контима групе 464000 – Дотације организацијама за обавезно социјално осигурање, извор финансирања 01.

На основу спроведених ревизорских поступака, утврђено је да исказани трансфери код РФЗО-а одговарају износу пренетих средстава од стране Министарства здравља.

Трансфери из буџета по основу накнаде зараде у случају привремене спречености за рад због болести или компликација у вези са одржавањем трудноће

Законом о здравственом осигурању прописано је да се осигураницима, у случају привремене спречености за рад због болести или компликације у вези са одржавањем трудноће, почев од 31. дана привремене спречености за рад, обезбеђује накнада зараде у износу од 100% од основа за накнаду зараде, с тим што се из средстава обавезног здравственог осигурања обезбеђује износ од 65% од основа за накнаду зараде, а износ од 35% од основа за накнаду зараде из средстава буџета Републике.⁶⁹ Средства у износу од 35% од основа за накнаду зараде преносе се РФЗО-у који у име и за рачун буџета Републике уплаћује средства на рачун осигуранице.⁷⁰

РФЗО је остварио трансфер по основу накнаде зараде у случају привремене спречености за рад због болести или компликација у вези са одржавањем трудноће у износу од 2.700.000 хиљада динара и исказао на контима групе 733000 – Трансфери од других нивоа власти.

Према подацима достављеним од Министарство здравља, Министарство је пренета средства евидентирало и исказало на контима групе 464000 – Дотације организацијама за обавезно социјално осигурање, извор финансирања 01.

На основу спроведених ревизорских поступака, утврђено је да исказани трансфери код РФЗО-а одговарају износу пренетих средстава од стране Министарства здравља.

Трансфери из буџета по основу здравствене заштите осигураних лица оболелих од ретких болести

Закон о здравственом осигурању прописује да Влада, за сваку календарску годину, на предлог министра надлежног за послове здравља, доноси акт којим се утврђују врсте ретких болести, као и друга питања од значаја за лечење оболелих од ових болести за које се средства обезбеђују у буџету Републике Србије.⁷¹

⁶⁹ Члан 96 став 4 Закон о здравственом осигурању.

⁷⁰ Члан 96 став 5 Закон о здравственом осигурању

⁷¹ Члан 59 Закон о здравственом осигурању



РФЗО је остварио трансфер по основу здравствене заштите осигураних лица оболелих од ретких болести у износу од 2.000.000 хиљада динара и исказао на контима групе 733000 – Трансфери од других нивоа власти.

Према подацима достављеним од Министарство здравља, Министарство је пренета средства евидентирало и исказало на контима групе 464000 – Дотације организацијама за обавезно социјално осигурање, извор финансирања 01.

На основу спроведених ревизорских поступака, утврђено је да исказани трансфери код РФЗО-а одговарају износу пренетих средстава од стране Министарства здравља.

Трансфери од Министарства финансија

РФЗО је у 2018. години остварио приходе од Министарства финансија у износу од 22.947.629 хиљада динара.

Табела бр.12 Преглед трансфера РФЗО-у у 2018. години од Министарства финансија

Редни број	Намене	Исказано	
		Износ	%
1	2	3	4
1.	Трансфер Републичком фонду за здравствено осигурање	22.700.000	100
2.	Обезбеђивање средстава за плаћање доспелих, а неизмирених обавеза по основу доприноса за обавезно здравствено осигурање у субјектима приватизације од стратешког значаја	247.629	83
Свега од Министарства финансија:		22.947.629	100

Трансфери од буџета због смањене стопе доприноса за здравствено осигурање

Законом о буџету планирани су трансфери Министарства финансија РФЗО-у због смањене стопе доприноса износ од 22.700.000 хиљада динара. Планирани трансфери су у истом износу и остварени.

РФЗО је остварене приходе од Министарства финансија исказао на контима групе 733000 – Трансфери од других нивоа власти.

Према подацима достављеним од Министарство здравља, Министарство је пренета средства евидентирало и исказало на контима групе 464000 – Дотације организацијама за обавезно социјално осигурање, извор финансирања 01.

На основу спроведених ревизорских поступака, утврђено је да исказани трансфери код РФЗО-а одговарају износу пренетих средстава од стране Министарства здравља.

Трансфери од буџета по основу доприноса за здравствено осигурање за одређена привредна друштва по Закључку Владе

Влада Републике Србије је, на предлог Министарства привреде и Министарства здравља, у току 2018. године донела закључке којима је дала сагласност за уплату износа од 247.629 хиљада динара, ради овере здравствених исправа запосленима у субјектима приватизације од стратешког значаја. РФЗО је евидентирао приходе од трансфера по овом основу у износу од 247.629 хиљада динара, колико износе пренета средства по основу закључака из 2018. године.



Евидентирање и исказивање прихода из буџета Републике код Републичког фонда за здравствено осигурање

Према подацима Министарства здравља и Министарства финансија пренета средства Фонду евидентирана су и исказана на контима групе 464000 – Дотације организацијама за обавезно социјално осигурање, извор финансирања 01.

РФЗО је остварене приходе из буџета Републике (Министарство здравља, Министарство финансија) исказао на контима групе 733000 – Трансфери од других нивоа власти.

На основу спроведених ревизорских поступака утврђено је да приходи исказани на синтетичким контима у оквиру групе 733000 – Трансфери од других нивоа власти, не садрже материјално значајна погрешна исказивања.

РФЗО је остварене приходе из буџета Републике (Министарство здравља, Министарство финансија) исказао на контима групе 733000 – Трансфери од других нивоа власти.

Правилником о стандардном класификационом оквиру и Контном плану за буџетски систем није уређен konto за трансфере од Републике у корист организација за обавезно осигурање.

Препоручује се надлежним органима да ближе уреде трансфере од Републике организацијама за обавезно социјално осигурање, као и корисницима средстава Републичког фонда за здравствено осигурање.

4.1.1.3. Други приходи – konto 740000

РФЗО је исказао друге приходе у износу од 4.463.899 хиљада динара.

Табела бр.13 Преглед структуре евидентираних других прихода

(у хиљадама динара)				
Економска класификација	Опис	Износ	% учешћа	
1	2	3	4	
741000	Приходи од имовине	11	0%	
742000	Приходи од продаје добара и услуга	2.030.593	45%	
745000	Мешовити и неодређени приходи	2.433.295	55%	
Укупно		4.463.899	100%	

4.1.1.3.1 Приходи од продаје добара и услуга – konto 742000

РФЗО је у 2018. години исказао остварене приходе од продаје добара и услуга у износу од 2.030.593 хиљаде динара.

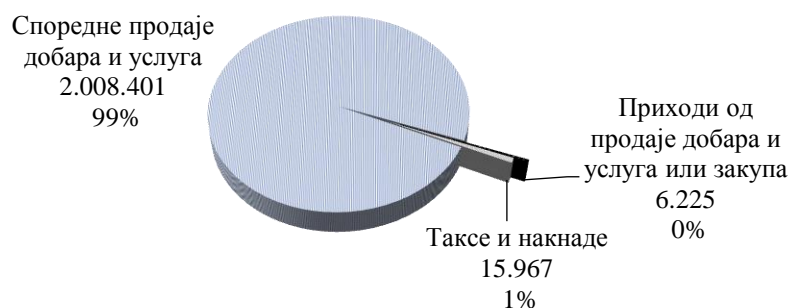

Слика број 7: Структура исказаних прихода на конту 742000 (у хиљадама динара)



Исказани приходи од споредне продаје добара и услуга у укупном износу од 2.008.401 хиљада динара односе се на евидентиране приходе:

- 1) од међународних споразума и конвенција у износу од 1.879.489 хиљада динара,
- 2) од издавања здравствених књижица и здравствених картица у износу од 112.226 хиљаде динара,
- 3) по основу премије за добровољно здравствено осигурање у износу од 16.669 хиљада динара и
- 4) од остале споредне продаје добара и услуга у износу од 17 хиљада динара.

Приходи од међународних споразума и конвенција – конто 742361-2

Држављани, односно осигураници земаља са којима је закључен међународни уговор о социјалном осигурању остварују права из обавезног здравственог осигурања у садржају и обиму који су утврђени законом, ако међународним уговором о социјалном осигурању није друкчије одређено.

Трошкови здравствене заштите страних држављана, ако је међународним уговором утврђено реципрочном плаћање, исплаћују се у складу са законом, односно међународним уговором.

Трошкове здравствене заштите држављана, односно осигураника земаља са којима је закључен међународни уговор о социјалном осигурању, ако је тим уговором утврђена накнада стварних трошкова, сноси РФЗО у целини, а надокнађује их од иностраног носиоца здравственог осигурања.⁷²

РФЗО, на основу Закона о здравственом осигурању и закључених Споразума о социјалном осигурању остварује приходе од међународних уговора (споразума).⁷³

РФЗО је евидентирао приходе од међународних споразума и конвенција у износу од 1.879.489 хиљада динара.

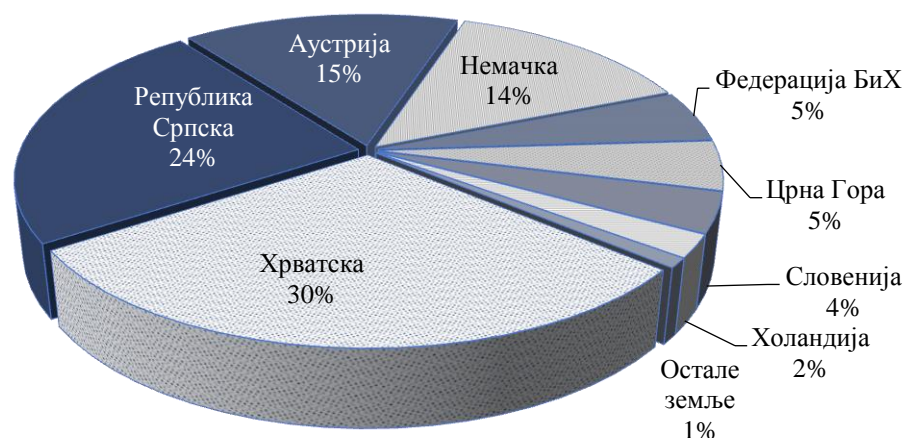

Слика број 8: Преглед остварених прихода по међународним конвенцијама

⁷² Члан 29 Закона о здравственом осигурању.

⁷³ Република Србија има закључене споразуме о социјалном осигурању са 29 земаља и то: Аустријом, Белгијом, Босном и Херцеговином, Бугарском, Црном Гором, Чешком Републиком, Данском, Француском, Холандијом, Хрватском, Италијом, Канадом, Кипром, Либијом, Луксембургом, Мађарском, Северном Македонијом, Немачком, Норвешком, Панамом, Пољском, Русијом, Румунијом, Словачком, Словенијом, Швајцарском, Шведском, Великом Британијом и Турском.



На основу спроведених ревизорских поступака утврђено је да приходи исказани на синтетичким контима у оквиру групе 742000 – Приходи од продаје добара и услуга, не садрже материјално значајна погрешна исказивања.

4.1.1.3.2 Мешовити и неодређени приходи – конто 745000

РФЗО је исказао мешовите и неодређене приходе у износу од 2.433.295 хиљада динара.

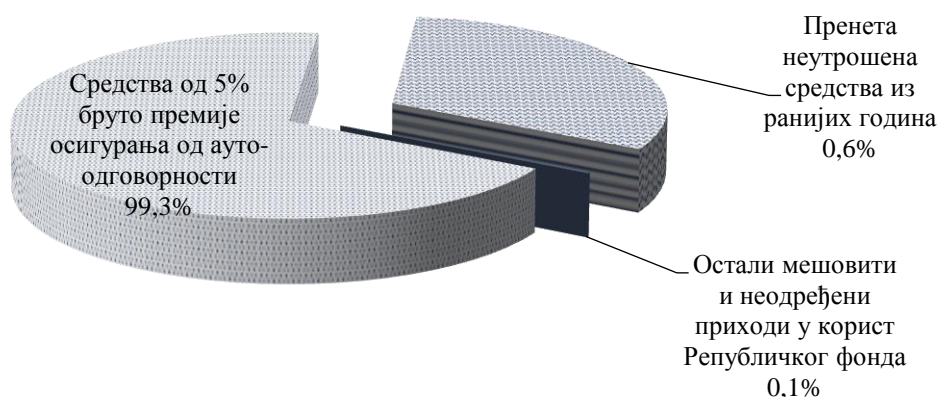

Слика број 9: Структура евидентираних мешовитих и неодређених прихода

Пренета неутрошена средства из ранијих година од стране здравствених установа по Закључку Владе РС

РФЗО је у 2018. години евидентирао приходе од пренетих неутрошених средстава из ранијих година од стране здравствених установа по Закључку Владе РС у укупном износу од 740.172 хиљаде динара.

Влада Републике Србије је 30. јула 2018. године донела Закључак⁷⁴ којим је сагласна да здравствене установе из Плана мреже здравствених установа, чији је оснивач Република Србија, 50% износа неутрошених средстава из 2016. године, и ранијих година, која се налазе на подручјима здравствених установа чији је оснивач Република Србија, а пренета су од стране Републичког фонда за здравствено осигурање по уговорима о пружању и финансирању здравствене заштите из обавезног здравственог осигурања, користе за набавку медицинске опреме и инвестиције и инвестиционо одржавање у 2018. години.

Влада Републике Србије је сагласна да здравствене установе из Плана мреже здравствених установа чији је оснивач Република Србија, остатак од 50% износа неутрошених средстава из 2016. године, и ранијих година, уплате на рачун Републичког фонда за здравствено осигурање.

Влада Републике Србије је 14. септембра 2018. године донела Закључак⁷⁵ којим је сагласна да здравствене установе из Плана мреже здравствених установа, чији је оснивач Аутономна покрајина Војводине, 50% износа неутрошених средстава из 2016. године, и ранијих година, која се налазе на подручјима здравствених установа чији је оснивач Аутономна покрајина Војводине, а пренета су од стране Републичког фонда за

⁷⁴ 05 број: 401-7209/2018-1.

⁷⁵ 05 број: 401-8623/2018-1.



здравствено осигурање по уговорима о пружању и финансирању здравствене заштите из обавезног здравственог осигурања, користе за набавку медицинске опреме и инвестиције и инвестиционо одржавање у 2018. години.

Влада Републике Србије је сагласна да здравствене установе из Плана мреже здравствених установа, чији је оснивач Аутономна покрајина Војводине, остатак од 50% износа неутрошених средстава из 2016. године, и ранијих година, уплате на рачун Републичког фонда за здравствено осигурање.

Одређене здравствене установе из Плана мреже су, на основу горе наведених Закључака, извршиле уплату средстава на рачун РФЗО-а. До 26 децембра 2018. године 29 здравствених установа из Плана мреже су уплатиле средства у износу од 740.172 хиљаде динара.

Средства од 5% бруто премије осигурања од ауто-одговорности

Друштво за осигурање дужно је да 5% бруто премије осигурања од аутоодговорности уплаћује на рачун правног лица које обезбеђује и спроводи обавезно здравствено осигурање, у складу са законом којим се уређује обавезно здравствено осигурање.⁷⁶

РФЗО је у 2018. години евидентирао приходе од осигуравајућих друштава за осигурање од аутоодговорности у укупном износу од 1.664.036 хиљада динара.

Остварени мешовити и неодређени приходи евидентирани су у складу са Правилником о стандардном класификационом оквиру и Контном плану за буџетски систем.

На основу спроведених ревизорских поступака утврђено је да приходи исказани на синтетичким контима у оквиру групе 745000 – Мешовити и неодређени приходи, не садрже материјално значајна погрешна исказивања.

4.1.1.4. Меморандумске ставке за рефундацију расхода - конто 770000

РФЗО је у 2018. години исказао меморандумске ставке за рефундацију расхода у износу од 860.049 хиљада динара.

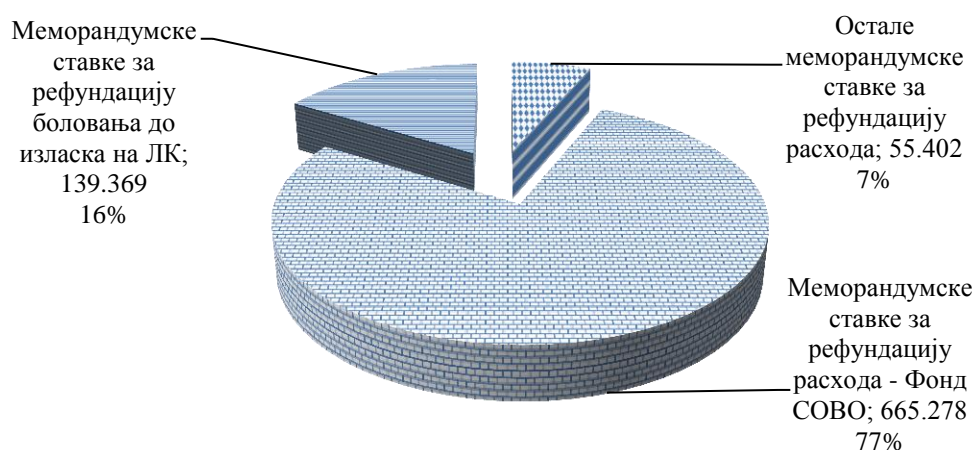

Слика број 10: Структура меморандумских ставки за рефундацију расхода (износи у хиљадама динара)

⁷⁶ Члан 35 став 3 Закона о обавезном осигурању у саобраћају („Службени гласник РС“ бр. 51/09, 78/11, 101/11, 93/12 и 7/213 - одлука УС).



Приходи од Фонда за социјално осигурање војних осигураника

У поступку ревизије обухваћене су меморандумске ставке за рефундацију, приходи који су остварени од Фонда за социјално осигурање војних осигураника на име лечења осигураника овог фонда у здравственим установама из Плана мреже.

Законом о Војсци Југославије прописано је да војни осигураници остварују здравствену заштиту у војним здравственим установама, а могу је остваривати и у другим здравственим установама:

- 1) ако у месту службовања, односно становање нема војне здравствене установе;
- 2) ако војна здравствена установа не може да пружи одговарајуће облике здравствене заштите и
- 3) у хитним случајевима.⁷⁷

Фонд за социјално осигурање војних осигураника расходе по основу услуга, лекова и помагала из обавезног здравственог осигурања који нису могли бити пружени у војноздравственим установама и другим установама, исказује на конту 471199 – Остала права исплаћена непосредно домаћинствима.

РФЗО је примљена средства у износу од 665.278 хиљада динара од Фонда за социјално осигурање војних осигураника на име лечења осигураника овог фонда у здравственим установама из Плана мреже исказао на конту 770000 – Меморандумске ставке за рефундацију расхода, у колони 9 – ООСО Извештаја о извршењу буџета – Образац 5.

У поступку ревизије утврђено је да постоји усаглашеност података у погледу уплаћених, трансферисаних и евидентираних средстава по овом основу између организација обавезног социјалног осигурања.

Приходи од Републичког фонда за пензијско и инвалидско осигурање по основу накнада инвалидности до правоснажног решења

Законом о пензијском и инвалидском осигурању⁷⁸ прописано је, да ако је осигураник, у току привремене спречености за рад, поднео захтев за покретање поступка за остваривање права по основу инвалидности, или је од стране изабраног лекара, односно лекарске комисије, у складу са законом, упућен на оцену радне способности, Републички фонд за пензијско и инвалидско осигурање обезбеђује средства за исплату накнаде зараде због привремене спречености за рад почев од 61. дана од дана покретања поступка, уколико је утврђен губитак радне способности.

Републички фонд за пензијско и инвалидско осигурање расходе по основу накнада по основу инвалидности до правоснажног решења, исказује на конту 471913 - Трансфери Републичком фонду за здравствено осигурање за накнаде зарада од дана инвалидности до дана правоснажности решења.

РФЗО је примљена средства од Републичког фонда за пензијско и инвалидско осигурање у износу од 139.369 хиљада динара, за накнаде по основу инвалидности до правоснажног решења исказао на конту 770000 – Меморандумске ставке за рефундацију расхода, у колони 9 – ООСО Извештаја о извршењу буџета – Образац 5.

⁷⁷ Закон о Војсци Југославије, члан 229 "Службени лист СРЈ", бр. 43/94, 28/96, 44/99, 74/99, 3/02 и 37/02 - др. закон, "Сл. лист СЦГ", бр. 7/05 и 44/05 и "Сл. гласник РС", бр. 116/07 - др. закон, 88/09 - др. закони, 101/10 - др. закон и 10/15 - др. закон.

⁷⁸ Закон о пензијском и инвалидском осигурању („Службени гласник РС“, бр. 34/03, 64/04 - одлука УСРС, 84/04 - др. закон, 85/05, 101/05 - др. закон, 63/06 - одлука УСРС, 5/09, 107/09, 101/10, 93/12, 62/13, 108/13, 75/14, 142/14 и 73/18).



У поступку ревизије утврђено је да постоји усаглашеност података у погледу уплаћених, трансферисаних и евидентираних средстава по овом основу између организација обавезног социјалног осигурања.

Примљена средства од Фонда за социјално осигурање војних осигураника на име лечења војних осигураника и Републичког фонда за пензијско и инвалидско осигурање за накнаде по основу инвалидности, по својој природи представљају трансфере од организација за обавезно социјално осигурање у корист Републичког фонд за здравствено осигурање.

На основу спроведених ревизорских поступака утврђено је да приходи исказани на синтетичким контима у оквиру групе 771000 – Меморандумске ставке за рефундацију расхода и 772000 – Меморандумске ставке за рефундацију расхода из претходне године не садрже материјално значајна погрешна исказивања.

Правилником о стандардном класификационом оквиру и контном плану за буџетски систем уређени су трансфери од организација обавезног социјалног осигурања у корист Републичког фонда за здравствено осигурање само по основу доприноса за здравствено осигурање. Контним планом нису дефинисани трансфери од организација по другим основама (накнада за услуге лечења војних осигураника, накнада по основу инвалидности) од Фонда за социјално осигурање војних осигураника, односно Републичког фонда за пензијско и инвалидско осигурање у корист Републичког фонда за здравствено осигурање.

Препоручује се надлежним органима да изврше допуну Правилника о стандардном класификационом оквиру и контном плану за буџетски систем и дефинишу трансфере између организација обавезног социјалног осигурања укључујући и Фонд за социјално осигурање војних осигураника као и трансфере за друге намене.

Препоручује се надлежним органима да Правилником о стандардном класификационом оквиру и контном плану за буџетски систем ближе уреде садржај конта 770000 – Меморандумске ставке за рефундацију расхода.

4.1.1.5. Трансфери између буџетских корисника на истом нивоу – конто 780000

Законом о буџетском систему дефинисано је да су трансферна средства, између осталог, и средства која се преносе између организација за обавезно социјално осигурање за доприносе за осигурање.

РФЗО је у 2018. години исказао остварене трансфере од осталих организација за обавезно социјално осигурање – конто 781300 у износу од 53.959.735 хиљада динара.

Законом о доприносима за обавезно социјално осигурање уређени су обвезници доприноса, основице доприноса, стопе доприноса, начин обрачунавања и плаћања доприноса. Обавеза уплате доприноса од стране Националне службе за запошљавање утврђена је одредбама члана 78 Закона о запошљавању и осигурању за случај незапослености⁷⁹ а Републичког фонда за пензијско и инвалидско осигурање одредбама члана 8 Закона о доприносима за обавезно социјално осигурање⁸⁰. Евидентирани трансфери од организација обавезног социјалног осигурања код Фонда за здравствено осигурање односе се у целости на доприносе за здравствено осигурање.

⁷⁹ „Службени гласник РС“, бр. 36/09, 88/10, 38/15, 113/17 и 113/17 - др. закон.

⁸⁰ „Службени гласник РС“, бр. 84/04, 61/05, 62/06, 5/09, 52/11, 101/11, 7/12 - усклађени дин. изн., 8/2013 - усклађени дин. изн., 47/13, 108/13, 6/14 - усклађени дин. изн., 57/14, 68/14 - др. закон, 5/15 - усклађени дин. изн., 112/15, 5/16 - усклађени дин. изн., 7/17 - усклађени дин. изн., 113/17, 7/18 - усклађени дин. изн., 95/18.



У поступку ревизије утврђено је да постоји неусаглашеност података у погледу уплаћених, трансферисаних и евидентираних доприноса за здравствено осигурање између организација обавезног социјалног осигурања.

Табела бр.14 Преглед трансфера од организација за обавезно социјално осигурање

(у хиљадама динара)

Ред. број	Намена трансфера	Економска класификација код Фонда	Износ евидентиран у Фонду	Економска класификација код уплатиоца	Износ евидентиран код уплатиоца	Разлика
1	2	3	4	5	6	7
1.	Трансфери остварени од Републичког фонда за ПИО		51.239.121		51.246.879	(7.758)
1.1.	Допринос за здравствено осигурање корисника пензија који плаћа Републички фонд за ПИО		51.224.547		51.224.547	
1.1.1.	за осигуранике запослене	781312	46.022.641	471911	46.022.641	
1.1.2.	за осигуранике пољопривреднике	781313	2.549.805	471911	2.549.805	
1.1.3.	за осигуранике самосталних делатности	781314	2.652.101	471911	2.652.101	
1.2.	Допринос за здравствено осигурање корисника новчаних накнада из члана 224. Закона о пензијском и инвалидском осигурању	781315	14.574	471912	22.332	(7.758)
2.	Трансфери остварени од Националне службе за запошљавање		1.435.029		1.477.416	(42.387)
2.1.	Допринос за здравствено осигурање незапослених лица	781311	1.434.929	471914	1.475.662	(40.733)
2.2.	Допринос за здравствено осигурање који плаћа Национална служба за запошљавање по члану 45б. Закона о доприносима за обавезно социјално осигурање	781317	100	471914	1.754	(1.654)
	УКУПНО (1+2)		52.674.150		52.724.295	(50.145)
3.	Допринос за здравствено осигурање за лица која остварују накнаду зараде за време привремене спречености за рад (боловање) по прописима о здравственом осигурању, који плаћа Републички фонд за здравствено осигурање	781316	1.285.585		1.285.585	
	УКУПНО (1+2+3)		53.959.735		54.009.880	(50.145)

На основу спроведених ревизорских поступака утврђено је да постоји неусаглашеност података у погледу уплаћених, трансферисаних и евидентираних доприноса за здравствено осигурање између организација обавезног социјалног осигурања.

РФЗО је исказао трансфере од организација за обавезно социјално осигурање по основу доприноса за здравствено осигурање у износу од 52.674.150 хиљаде динара конто групе 783000 – Трансфери између организација за обавезно социјално осигурање.

Национална служба за запошљавање и Републички фонд за пензијско и инвалидско осигурање су трансфере између организација за обавезно социјално осигурање у износу од 52.724.295 хиљада динара исказале на контима групе 471000 – Права из социјалног осигурања.

Организације за обавезно социјално осигурање нису усагласиле трансфере у својим Завршним рачунима за износ од 50.145 хиљада динара.



4.1.2. Текући расходи – конто 400000

РФЗО је у финансијским извештајима исказао текуће расходе у износу од 250.534.124 хиљаде динара (99% од планираног износа).

Табела бр.15 Преглед исказаних текућих расхода по изворима финансирања у 2018. години
(у хиљадама динара)

Конто	Опис	Расходи на терет буџета				Из донација и помоћи	Из осталих извора	Укупно	Учешће
		Републике	АП	Општине/ града	ООСО				
1	2	3	4	5	6	7	8=Σ(3-7)	9=8:Σ8	
400000	Текући расходи	30.640.141			22.870	219.871.113		250.534.124	100,00%
410000	Расходи за запослене				22.870	2.176.681		2.199.551	0,88%
420000	Коришћење роба и услуга					736.661		736.661	0,29%
430000	Амортизација и употреба средстава за рад					3		3	
440000	Отплата камата и пратећи трошкови задуживања					8.665		8.665	0,01%
460000	Донације, дотације и трансфери					8.139		8.139	
470000	Социјално осигурање и социјална заштита	30.640.141				216.664.422		247.304.563	98,71%
480000	Остали расходи					276.542		276.542	0,11%

Увидом у обрасце Завршног рачуна РФЗО-а за период 1. 1. – 31. 12. 2018. године утврђено је да су исказани износи на конту 400000 – Текући расходи и синтетичким контима у оквиру групе усаглашени на свим обрачунским позицијама и са стањем у пословним књигама.

4.1.2.1. Расходи за запослене – конто 410000

РФЗО је исказао извршене расходе за запослене у периоду 1. 1. – 31. 12. 2018. године у износу од 2.199.551 хиљада динара (97% планираних средстава).

Табела бр.16 Преглед извршених расхода за запослене
(у хиљадама динара)

Ред. број	Опис	Извршено		Разлика	
		у 2017.	у 2018.	Износ	%
1	2	3	4	5 = 4 - 3	6 = 5 : 3
1.	Плате, додаци и накнаде запослених	1.567.849	1.745.225	177.376	11%
2.	Социјални доприноси на терет послодавца	279.887	310.923	31.036	11%
3.	Накнаде у натури	445	2.748	2.303	518%
4.	Социјална давања запосленима	35.526	50.190	14.664	41%
5.	Накнаде трошкова за запослене	68.414	70.953	2.539	4%
6.	Награде запосленима и остали посебни расходи	28.154	19.512	(8.642)	(31%)
Укупно расходи за запослене		1.980.275	2.199.551	219.276	11%

У поступку ревизије извршено је тестирање свих релевантних тврдњи руководства исказаних у ревидираним финансијским извештајима у вези са расходима за плате, додатке и накнаде запослених и социјалне доприносе на терет послодавца.

4.1.2.1.1 Плате, додаци и накнаде запослених – конто 411000

Финансијским планом Републичког фонда за здравствено осигурање за 2018. годину за плате, додатке и накнаде запослених планирана су средства у износу од



1.730.639 хиљада динара. Одлуком о преусмеравању апропријација у децембру 2018. године извршено је увећање планираних средстава за ове намене у износу од 25.450 хиљада динара, тако да су у 2018. години укупно опредељена средства за ове намене износила 1.756.089 хиљада динара.

РФЗО је у финансијским извештајима за период 1. 1. – 31. 12. 2018. године исказао расходе за плате, додатке и накнаде запослених у износу од 1.745.225 хиљада динара (99% планираних расхода за ове намене).

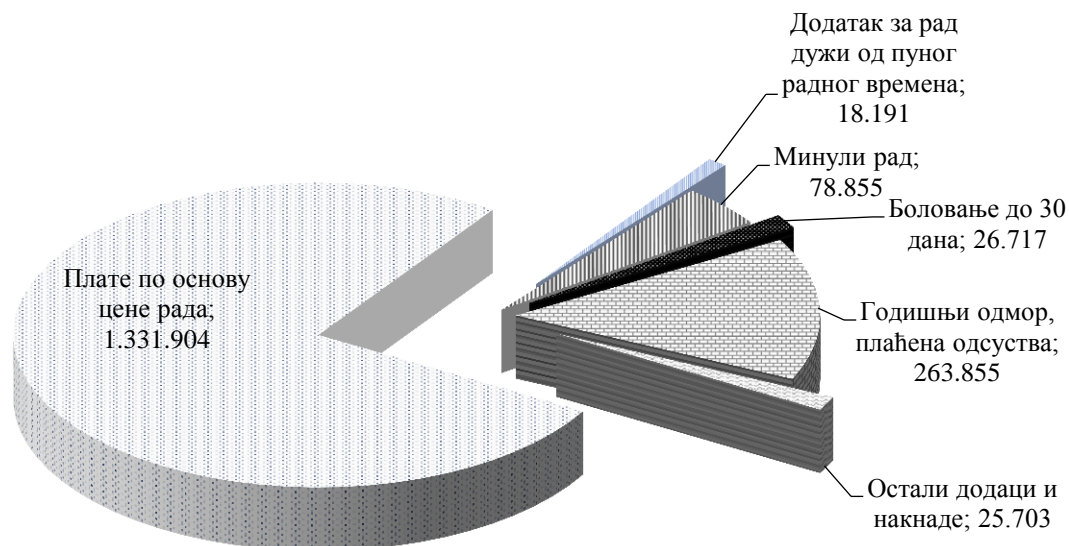

Слика број 11: Преглед структуре евидентираних расхода за плате, додатке и накнаде (износи у хиљадама динара)

Расходи за плате, додатке и накнаде запослених су у РФЗО-у у 2018. години финансирани из средстава доприноса.

На основу узорковане документације, утврђено је да расходи исказани на синтетичким контима у оквиру групе 411000 – Плате, додаци и накнаде запослених не садрже материјално значајна погрешна исказивања.

4.1.2.1.2 Социјални доприноси на терет послодавца – konto 412000

Финансијским планом Републичког фонда за здравствено осигурање за 2018. годину социјалне доприносе на терет послодавца планирана су средства у износу од 309.361 хиљада динара. Одлуком о преусмеравању апропријација у децембру 2018. године извршено је увећање планираних средстава за ове намене у износу од 4.550 хиљада динара, тако да су у 2018. години укупно опредељена средства за ове намене износила 313.911 хиљада динара.

РФЗО је у финансијским извештајима за период 1. 1. – 31. 12. 2018. године исказао расходе за социјалне доприносе на терет послодавца у износу од 310.923 хиљада динара (99% планираних расхода за ове намене).

На основу узорковане документације, утврђено је да расходи исказани на синтетичким контима у оквиру групе 412000 – Социјални доприноси на терет послодавца не садрже материјално значајна погрешна исказивања.



4.1.2.1.3 Социјална давања запосленима – конто 414000

Финансијским планом Републичког фонда за здравствено осигурање за 2018. годину планирани су расходи за социјална давања запосленима у износу од 80.000 хиљада динара. Укупно извршени расходи за социјална давања запосленима исказани у Извештају о извршењу буџета – Образац 5, за 2018. годину износе 50.190 хиљада динара, односно 63% од планираних.

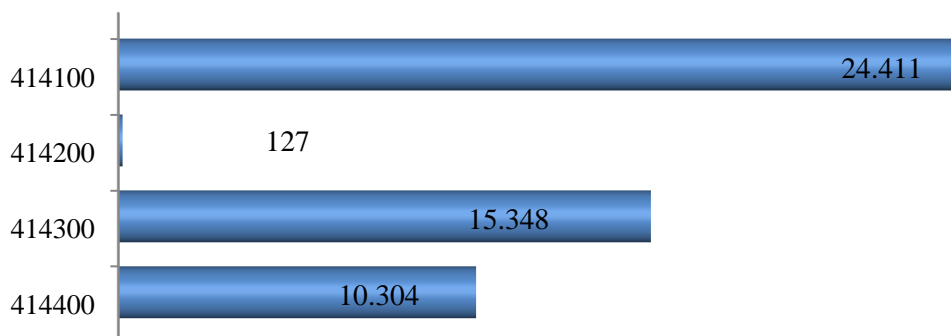

Слика број 12: Преглед структуре социјалних давања запосленима (у хиљадама динара)

У поступку ревизије, на одабраном узорку, извршен је увид у расходе за исплату отпремнине запосленима приликом одласка у пензију.

На основу узорковане документације, утврђено је да расходи исказани на синтетичком конту 414300 – Отпремнине и помоћи не садрже материјално значајна погрешна исказивања.

4.1.2.1.4 Награде запосленима и остали посебни расходи – конто 416000

Финансијским планом Републичког фонда за здравствено осигурање за 2018. годину су планирани расходи за награде запосленима и остале посебне расходе у износу од 30.000 хиљада динара. Укупно извршени расходи за награде запосленима и остале посебне расходе, исказани су у Извештају о извршењу буџета – Образац 5 за 2018. годину у износу од 19.512 хиљаде динара, што је 65% од укупно планираних.

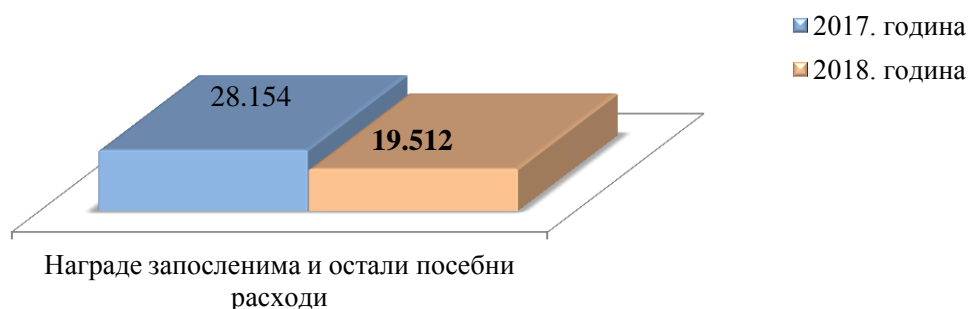

Слика број 13: Упоредни преглед извршених расхода у 2017./2018. години (у хиљадама динара)

Јубиларне награде у РФЗО-у, обрачунавају се у складу са одредбама члана 105 става 5 Посебног колективног уговора за здравствене установе чији је оснивач Република Србија, Аутономна покрајина и јединица локалне самоуправе⁸¹ и исплаћују на основу решења које доноси директор.

⁸¹ „Службени гласник РС“, број 1/15.



Увидом у расположиву документацију утврђено је да су јубиларне награде запосленима исплаћене у износу утврђеном решењем донетом од стране в.д. директора.

На основу узорковане документације, утврђено је да расходи исказани на синтетичком конту у оквиру групе 416000 – Награде запосленима и остали посебни расходи, не садрже материјално значајна погрешна исказивања.

4.1.2.2. Коришћење услуга и роба – конто 420000

Финансијским планом Републичког фонда за здравствено осигурање за 2018. годину планирани су расходи за коришћење услуга и роба у износу од 955.356 хиљада динара. РФЗО је исказао извршене расходе за коришћење услуга и роба у износу од 736.661 хиљада динара (77% од планираног износа).

Табела бр.17 Преглед извршених расхода за коришћење услуга и роба

(у хиљадама динара)

Редни број	Опис	Извршено		Разлика
		у 2017.	у 2018.	
1	2	3	4	5=4-3
1.	Стални трошкови	391.246	341.971	(49.275)
2.	Трошкови путовања	2.432	4.458	2.026
3.	Услуге по уговору	159.630	174.248	14.618
4.	Специјализоване услуге	6	47	41
5.	Текуће поправке и одржавање	19.816	19.928	112
6.	Материјал	1.084.581	196.009	(888.572)
Укупно расходи за коришћење услуга и роба		1.657.711	736.661	(921.050)

У поступку ревизије извршено је тестирање расхода за сталне трошкове – конто 421000, Услуге по уговору – конто 423000, Текуће поправке и одржавање – конто 425000 и Материјал – конто 426000.

4.1.2.2.1 Стални трошкови – конто 421000

РФЗО је Финансијским планом за 2018. годину планирао средства за сталне трошкове у износу од 400.000 хиљада динара. У Извештају о извршењу буџета – Образац 5 у периоду од 01.01. – 31.12.2018. године, РФЗО је исказао расходе за сталне трошкове у износу од 341.971 хиљада динара (85% од планираног износа).

Табела бр.18 Преглед евидентираних расхода за сталне трошкове

(у хиљадама динара)

Ред. број	Опис	Извршено
1	2	3
1.	Трошкови платног промета и банкарских услуга	65.381
2.	Енергетске услуге	109.060
3.	Комуналне услуге	97.717
4.	Услуге комуникација	57.926
5.	Трошкови осигурања	2.320
6.	Закуп имовине и опреме	7.136
7.	Остали трошкови	2.431
Укупно стални трошкови		341.971

У поступку ревизије извршено је тестирање свих релевантних тврдњи руководства исказаних у ревидираним финансијским извештајима у вези са расходима за платни промет и банкарске услуге – конто 421100, енергетске услуге – конто 421200, комуналне



услуге – конто 421300, услуге комуникације – конто 421400 и закуп имовине и опреме – конто 421600.

На основу узорковане документације, утврђено је да расходи исказани на синтетичким контима у оквиру групе 421000 – Стални трошкови, не садрже материјално значајна погрешна исказивања.

4.1.2.2.2 Услуге по уговору – конто 423000

Финансијским планом Републичког фонда за здравствено осигурање за 2018. годину, за расходе за услуге по уговору планирана су средства у износу од 252.556 хиљада динара.

Укупно извршени расходи за услуге по уговору исказани су, у Извештају о извршењу буџета – Образац 5 у периоду од 01.01.2018. до 31.12.2018. године, у износу од 174.248 хиљаде динара.

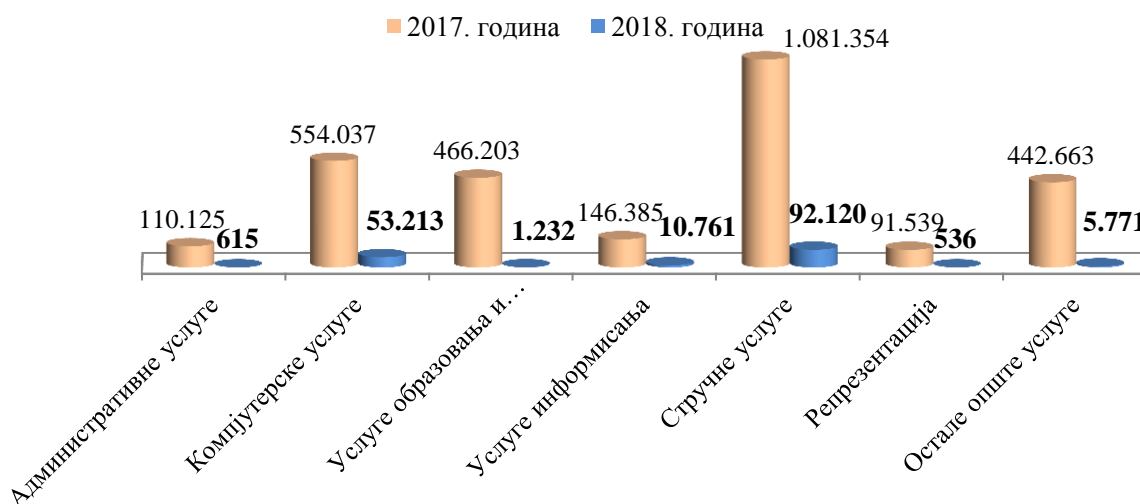

Слика број 14: Преглед извршених расхода за услуге по уговору, према врсти расхода (износи у хиљадама динара)

У поступку ревизије извршено је тестирање свих релевантних тврдњи руководства исказаних у ревидираним финансијским извештајима у вези са расходима за компјутерске услуге – конто 423200, услуге информисања – конто 423400, стручне услуге – конто 423500, остале опште услуге – конто 423900.

На основу узорковане документације, утврђено је да расходи исказани на синтетичким контима у оквиру групе 423000 – Услуге по уговору, не садрже материјално значајна погрешна исказивања.

4.1.2.2.3 Текуће поправке и одржавање – конто 425000

РФЗО је Финансијским планом за 2018. годину планирао укупна средства за текуће поправке и одржавање у износу од 41.800 хиљада динара.

РФЗО је у Извештају о извршењу буџета- Образац 5, у периоду од 01.01. - 31.12.2018. године, исказао расходе за текуће поправке и одржавање износу од 19.928 хиљада динара (48% од планираног износа).

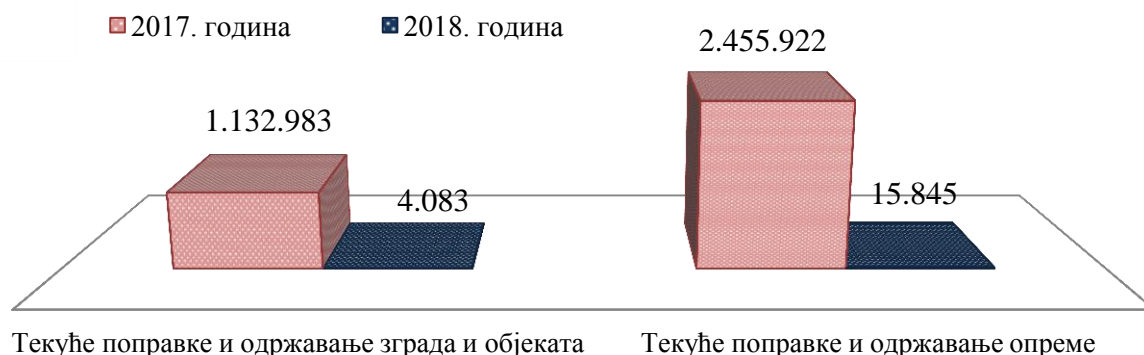

Слика број 15: Упоредни преглед текућих поправки и одржавања Републичког фонда за здравствено осигурање у 2017./2018. години (износи у хиљадама динара)

У поступку ревизије извршено је тестирање свих релевантних тврдњи руководства исказаних у ревидираним финансијским извештајима у вези са расходима за текуће поправке и одржавање зграда и објеката – конто 425100 и тестирање извршених расхода за текуће поправке и одржавање опреме – конто 425200.

На основу узорковане документације, утврђено је да расходи исказани на синтетичким контима у оквиру групе 425000 – Текуће поправке и одржавање, не садрже материјално значајна погрешна исказивања.

4.1.2.2.4 Материјал – конто 426000

РФЗО је Финансијским планом за 2018. годину планирао укупна средства за набавку материјала у износу од 250.000 хиљада динара.

РФЗО је у Извештају о извршењу буџета- Образац 5, у периоду од 01.01. - 31.12.2018. године, исказао расходе за набавку материјала износу од 196.009 хиљада динара (78% од планираног износа).

Табела бр.19 Преглед евидентираних расхода за материјал

(у хиљадама динара)

Ред. број	Опис	Извршено		
		у 2016.	у 2017.	у 2018.
1	2	3	4	5
1.	Административни материјал	1.596.161	1.059.717	172.553
2.	Материјал за образовање и усавршавање запослених	1.912	435	614
3.	Материјали за саобраћај	8.849	9.543	11.099
4.	Материјали за одржавање хигијене и угоститељство	2.595	1.951	2.912
5.	Материјали за посебне намене	2.443	12.935	8.831
	Укупно материјал	1.611.950	1.084.581	196.009

У поступку ревизије извршено је тестирање свих релевантних тврдњи руководства исказаних у ревидираним финансијским извештајима у вези са расходима за административни материјал – конто 426100, материјал за саобраћај – конто 426400, материјал за одржавање хигијене и угоститељство – конто 426800 и материјал за посебне намене – конто 426900.



На основу узорковане документације, утврђено је да расходи исказани на синтетичким контима у оквиру групе 426000 – Текуће поправке и одржавање, не садрже материјално значајна погрешна исказивања.

4.1.2.3. Социјално осигурање и социјална заштита – конто 470000

РФЗО је у Извештају о извршењу буџета – Образац 5 у периоду од 1.1. 2018. до 31. 12.2018.године исказао укупно извршене расходе за права из социјалног осигурања у износу од 214.722.188 хиљада динара (96% планираног износа).

Табела бр.20 Преглед исказаних расхода за социјално осигурање и социјалну заштиту

(у хиљадама динара)

Ред. број	Опис	Исказани расходи		Разлика
		у 2017. години	у 2018. години	
1	2	3	4	5 = 4 - 3
1.	Права из социјалног осигурања која се исплаћују непосредно домаћинствима	13.511.888	14.792.638	1.280.750
2.	Права из социјалног осигурања која се исплаћују непосредно пружаоцима услуга	201.210.300	232.511.925	31.301.625
	Расходи за права из социјалног осигурања	214.722.188	247.304.563	32.582.375

У поступку ревизије извршено је тестирање свих релевантних тврдњи руководства исказаних у ревидираним финансијским извештајима у вези са расходима за права из социјалног осигурања која се исплаћују непосредно домаћинствима – конто 471100 и права из социјалног осигурања која се исплаћују непосредно пружаоцима услуга – конто 471200.

4.1.2.3.1 Права из социјалног осигурања која се исплаћују непосредно домаћинствима – конто 471100

Расходи за права из социјалног осигурања која се исплаћују непосредно домаћинствима извршени су у износу од 14.792.638 хиљада динара и састоје се од накнаде зарада у току привремене неспособности за рад у износу од 13.627.477 хиљада динара и од исплата дневница и путних трошкова за путовања у земљи у износу од 1.165.161 хиљада динара.

4.1.2.3.2 Права из социјалног осигурања која се исплаћују непосредно пружаоцима услуга – конто 471200

РФЗО је исказао извршене расходе за права из социјалног осигурања која се исплаћују непосредно пружаоцима услуга у износу од 232.511.925 хиљада динара, колико износе пренета средства пружаоцима услуга током 2018. године.

Законом о здравственом осигурању⁸² утврђено је да се ради уговарања здравствених услуга између РФЗО и давалаца здравствених услуга (здравствених установа, приватне праксе и других правних лица) доноси општи акт на који сагласност даје Министарство здравља Републике Србије. Правилником о уговарању здравствене заштите из обавезног здравственог осигурања са даваоцима здравствених услуга за 2018. годину, ближе су уређени услови за закључивање уговора са даваоцима здравствених услуга, критеријуми и мерила за утврђивање накнаде за њихов рад, односно начин

⁸² Члан 179 Закона о здравственом осигурању



плаћања здравствених услуга и других трошкова у складу са законом, поступак коначног обрачуна са даваоцима здравствених услуга и друга питања од значаја за закључивање уговора.

Износ средстава за здравствену заштиту из обавезног здравственог осигурања за 2018. годину, збирно по наменама, утврђен је у Финансијском плану Републичког фонда за здравствено осигурање за 2018. годину (описано у напомени 3 – Припрема и доношење финансијског плана).

Укупна средства које је РФЗО током 2018. године пренео даваоцима услуга намењена су за пружање услуга на основу закључених уговора и за исплату дуговања према даваоцима здравствених услуга из претходне године.

Табела бр.21 Преглед евидентираних расхода за права из социјалног осигурања која се исплаћују непосредно пружаоцима услуга

(у хиљадама динара)		
Ред. број	Опис/намена	Извршени расходи
1	2	3
1.	Примарна здравствена заштита	44.290.622
2.	Секундарна и терцијарна здравствена заштита	130.470.336
3.	Стоматолошке услуге	4.877.231
4.	Услуге дијализе	4.104.343
5.	Фармацеутске услуге и материјали	33.878.773
6.	Помагала и направе	4.750.603
7.	Услуге рехабилитације и рекреације	3.514.490
8.	Услуге које пружају установе социјалне заштите	1.050.272
9.	Остале услуге здравствене заштите у земљи (институти и заводи за јавно здравље)	473.381
10.	Здравствена заштита по конвенцији	1.048.969
11.	Здравствена заштита осигураника који живе у иностранству	4.927
12.	Трошкови слања осигураних лица на лечење у иностранство	450.604
13.	Остала права из социјалног осигурања која се исплаћују непосредно пружаоцима услуга	3.597.372
Укупно расходи за права из социјалног осигурања која се исплаћују непосредно пружаоцима услуга		232.511.925

Са даваоцима услуга из Плана мреже РФЗО-а спроводи коначан обрачун накнаде којим се усаглашавају међусобне обавезе и потраживања.

Услуге болница, поликлиника и амбуланти – конто 471211

РФЗО је у 2018. години извршио расходе за услуге болница, поликлиника и амбуланти – конто 471211 у укупном износу од 44.290.623 хиљаде динара (99% планираних средстава за ове намене). Расходи су извршени за пружене услуге здравствене заштите у 190 здравствених установа – давалаца услуга.



Табела бр.22 Преглед здравствених установа – давалаца услуга из области примарне здравствене заштите

(у хиљадама динара)

Редни број	Врста / тип установе	Број установа	Планирани износ средстава	Извршени расходи
1	2	3	4	5
I	Установа из Плана мреже	181		
1.	Домови здравља и хитна помоћ	150		35.533.114
2.	Заводи	11		2.928.582
3.	Здравствени центри	13		4.437.089
4.	Остале установе	7	44.582.274	179.634
5.	Рефундације трошкова			5.567
II	Остале установе	9		
1.	Заводи	7		1.196.309
2.	Остале установе	2		10.327
	Укупно		44.582.274	44.290.623

Извршени износ расхода за услуге болница, поликлиника и амбуланти – конто 471211, односи се на пренета средства даваоцима здравствених услуга за пружање услуга примарне здравствене заштите. Планирани износ средстава за ове намене исказан је у Финансијском плану Републичког фонда за здравствено осигурање за 2018. годину у износу од 47.057.274 хиљада динара. Преусмеравањем апропријација првобитно планирана средства за ову намену умањена су у износу од 2.475.000 хиљада динара (описано у напомени 3 – Припрема и доношење финансијског плана).

Висина трошкова по наменама утврђена Предрачуном опредељује се засебно свакој од установа уговором о пружању услуга здравствене заштите који се закључује са даваоцем услуга. Поред накнаде утврђене Предрачуном, установама које пружају здравствену заштиту на примарном нивоу, за одређене врсте здравствених услуга обезбеђују се и додатна средства. Осим уговорених намена установе са којима је закључен уговор о пружању здравствене заштите на примарном нивоу фактурисале су трошкове издавања лекова за које се средства обезбеђују ван уговора, у укупном износу од 461.725 хиљаде динара.

Табела бр.23 Преглед планираног и извршеног износа за установе које пружају услуге на примарном нивоу здравствене заштите, по наменама

(у хиљадама динара)

Редни број	Намене за здравствену заштиту	Опредељено	Извршено	Услуге ван уговора	Свега
1	2	3	4	5	6 = 4 + 5
1.	Плате и накнаде плате са доприносима на терет послодавца	33.902.842	33.869.422		
2.	Превоз запослених на посао и са посла		1.061.788		
3.	Трошкови енергената		2.886.036		
4.	Материјални и остали трошкови	7.412.432	2.546.005	461.725	44.290.623
4.1.	Средства за запошљавање особа са инвалидитетом		137.632		
5.	Установе ван Плана мреже		577.311		
6.	Лекови и медицинска средства у здравственим установама	3.267.000	2.750.704		
	Укупно расходи примарне здравствене заштите	44.582.274	43.828.898	461.725	44.290.623



РФЗО је у 2018. години здравственим установама пренео средства за услуге примарне здравствене заштите у износу од 44.290.623 хиљаде динара.

Извршени расходи евидентирани су у складу са Правилником о стандардном класификационом оквиру и Контном плану за буџетски систем.

Услуге дијализе – конто 471212

Планирани износ средстава за ове намене исказан је у Финансијском плану Републичког фонда за здравствено осигурање за 2018. годину у износу од 4.274.577 хиљада динара. Преусмеравањем апропријација првобитно планирана средства за ову намену умањена су у износу од 130.000 хиљада динара (описано у напомени 3 – Припрема и доношење финансијског плана). РФЗО је у 2018. години извршио расходе за услуге дијализе у укупном износу од 4.104.343 хиљада динара (99% од планираног износа средстава).

Одредбама члана 45 Закона о здравственом осигурању прописано је да се у остваривању права на здравствену заштиту из обавезног здравственог осигурања осигураним лицима обезбеђује, између осталог, и преглед и лечење трајне хроничне бубрежне инсуфицијенције код које је индикована дијализа или трансплантација бубрега.

Расходи су извршени за трошкове набавке материјала за дијализу, као и пружања услуге дијализе у здравственим установама из Плана мреже и установама које нису у Плану мреже а са којима је, због недостајућих капацитета, закључен уговор о пружању услуга дијализе.

Табела бр.24 Преглед планираних и извршених расхода за дијализу

(у хиљадама динара)				
Редни број	Врста / тип установе	Број установа	Планирани износ средстава	Извршени расходи
1	2	3	4	5
I	Услуге дијализе у установама	66		2.639.519
1.	Установе из Плана мреже	64		2.579.386
2.	Остале установе	2	4.144.577	60.133
II	Набавка материјала и рефундације			1.464.824
1.	Материјал			1.405.077
2.	Рефундације трошкова			59.747
	Укупно		4.144.577	4.104.343

Извршени расходи евидентирани су у складу са Правилником о стандардном класификационом оквиру и Контном плану за буџетски систем.

Фармацеутске услуге и материјали – конто 471213

Планирани износ средстава за ове намене исказан је у Финансијском плану Републичког фонда за здравствено осигурање за 2018. годину у износу од 31.100.000 хиљада динара. Преусмеравањем апропријација првобитно планирана средства за ову намену увећана су за износ од 2.810.000 хиљада динара (описано у напомени 3 – Припрема и доношење финансијског плана).

У Предрачуну средстава здравственим установама примарне, секундарне и терцијарне здравствене заштите за 2018. годину (Прилог 1), који је саставни део Правилника о уговарању здравствене заштите из обавезног здравственог осигурања са даваоцима здравствених услуга за 2018. годину, исказан је опредељен износ средстава за



накнаду трошкова лекова на рецепт и помагала преко апотека у укупном износу од 17.995.673 хиљада динара. Финансијским планом Републичког фонда за здравствено осигурање за 2018. годину за лекове на рецепт и помагала опредељена су средства у укупном износу од 33.910.000 хиљада динара. Износ исказан у Предрачуну средстава представља 53% укупно расположивих средстава за ове намене и не обухвата средства опредељена за услуге које пружају апотеке које нису у Плану мреже здравствених установа.

РФЗО је у 2018. години извршио расходе за фармацеутске услуге и материјале – конто 471213 у укупном износу од 33.878.773 хиљаде динара (99,9% планираних средстава за ове намене).

Табела бр.25 Преглед планираних и извршених расхода по врстама здравствених установа

(у хиљадама динара)				
Редни број	Врста / тип установе	Број установа	Финансијски план	Извршени расходи
1	2	3	4	5
I	Установа из Плана мреже	76	33.910.000	13.872.531
1.	Апотеке	34		12.362.566
2.	Домови здравља	40		1.499.873
3.	Остале установе	2		6.135
4.	Рефундације трошкова			3.957
II	Остале установе	768		20.006.242
1.	Приватне апотеке	767		19.981.062
2.	Остале установе	1		25.180
	Укупно	844	33.910.000	33.878.773

Извршени износ расхода за фармацеутске услуге и материјале односе се на трошкове у вези са издатим лековима на рецепт, по основу дуга из претходне године и за измиривање обавеза текуће године.

Осим са здравственим установама из Плана мреже РФЗО је у току 2018. године закључио уговоре о пружању услуга здравствене заштите из обавезног здравственог осигурања за 2018. годину са 760 приватних апотека.

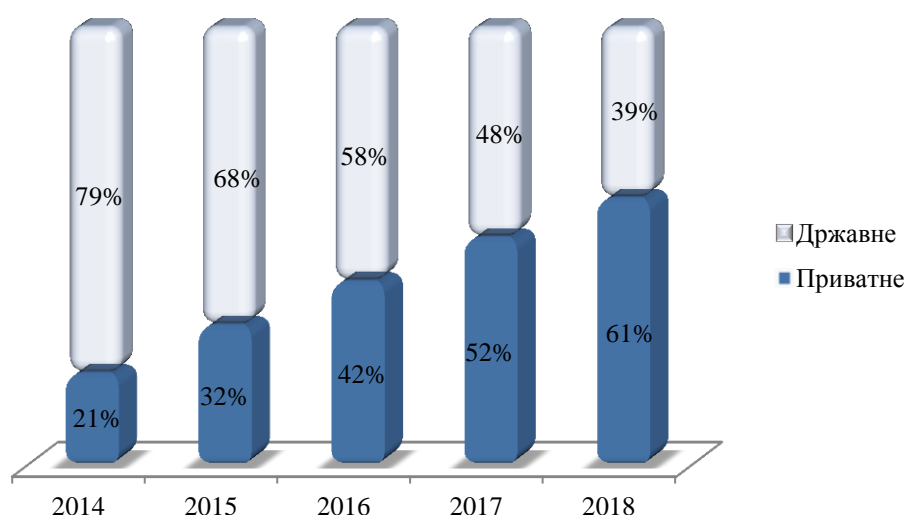

Слика број 16: Преглед односа вредности фактурисаних услуга за лекове на рецепт на основу података из електронске фактуре за период 2014–2018. године



Правилником о уговарању здравствене заштите из обавезног здравственог осигурања са даваоцима здравствених услуга за 2018. годину је уређено да се распоред средстава из обавезног здравственог осигурања за 2018. годину, који се утврђује Финансијским планом Републичког фонда за здравствено осигурање, утврђује предрачунима средстава за 2018. годину у облику планиране накнаде за рад даваоцима здравствених услуга за пружање здравствених услуга. Такође, утврђено је и да се:

- 1) даваоцима здравствених услуга утврђује годишњи износ накнада за услуге, лекове и медицинска средства;
- 2) за одређене врсте здравствених услуга даваоцу здравствених услуга обезбеђују средства поред накнаде утврђене предрачуном средстава;
- 3) изузетно од осталих установа, уговор са апотеком која није у Плану мреже закључује под истим условима под којим се закључују уговори са апотекама из Плана мреже.

Уговори које је РФЗО закључио са приватним апотекама, за разлику од оних који су закључени са апотекама и другим установама из Плана мреже здравствених установа, не садрже податак о уговореној вредности средстава.

Начин фактурисања и садржај фактуре приватних апотека не разликује се од фактура здравствених установа из Плана мреже. За лекове који се издају у приватним апотекама, а за које је РФЗО спровео поступак централизоване набавке за потребе здравствених установа, набавна цена лека по којој се апотеци надокнађују трошкови не може бити виша од цене лека постигнуте у поступку јавне набавке.

Током 2018. године приватне апотеке су фактурисале лекове на рецепт и помагала у укупном износу од 19.640.739 хиљада динара. РФЗО је током 2018. године извршио расходе за лекове на рецепт и помагала у приватним апотекама у укупном износу од 19.981.062 хиљада динара.

Правилником о уговарању здравствене заштите из обавезног здравственог осигурања са даваоцима здравствених услуга дозвољено је уговарање са приватним апотекама независно од расположивих капацитета утврђених Уредбом о плану мреже здравствених установа⁸³. Вредност лекова издатих на рецепт и помагала у приватним апотекама чини 68% вредности укупно издатих лекова у 2018. години.

Болничке услуге – конто 471215

РФЗО је у 2018. години извршио расходе за болничке услуге – конто 471215 у укупном износу од 130.470.336 хиљаду динара (99% планираних средстава за ове намене).

Расходи су извршени за пружене услуге здравствене заштите у 161 различитих здравствених установа – даваоца услуга.

⁸³ „Службени гласник РС“ бр. 42/06, 119/07, 84/08, 71/09, 85/09, 24/10, 6/12, 37/12, 8/14, 92/15, 111/17, 114/17 - испр., 13/18 и 15/18 – испр..



Табела бр.26 Преглед здравствених установа - давалаца услуга из области секундарне и терцијарне здравствене заштите

(у хиљадама динара)

Ред. број	Врста / тип установе	Број установа	Планирани износ средстава	Извршени расходи
1	2	3	4	5
I	Установе из Плана мреже	130		129.133.845
1.	Домови здравља и заводи	35		1.028.037
2.	Опште болнице, специјалне болнице и здравствени центри	62		51.802.831
3.	Клиничко-болнички центри, клинички центри, клинике и институти	30		73.781.894
4.	Установе Министарства одбране	3	131.714.264	2.503.796
5.	Рефундације трошкова			17.287
II	Остале установе	31		
1.	Завод за здравствену заштиту радника „Железница Србије”	1		26.688
2.	Стоматолошки факултет	1		222.332
3.	Медицински факултет	1		260.836
4.	Остале установе	28		826.634
	Укупно	161	131.714.264	130.470.336

Намена и распоред средстава планираних на конту 471215 – Болничке услуге утврђује се Предрачуном средстава здравственим установама примарног, секундарног и терцијарног нивоа здравствене заштите, осим за средства намењена за пружање услуга ван уговора и услуга које пружају установе ван Плана мреже здравствених установа.

Табела бр.27 Преглед планираног износа накнаде по наменама за установе које пружају услуге на секундарном и терцијарном нивоу здравствене заштите и извршених расхода

(у хиљадама динара)

Редни број	Намене за здравствену заштиту	Планирано	Извршено		
			Утврђено по наменама	Услуге ван уговора	Свега
1	2	3	4	5	6 = 4 + 5
1.	Плате и накнаде плате са доприносима на терет послодавца	65.729.348	65.677.759		
2.	Лекови и медицинска средства у здравственим установама	44.283.310	42.690.127		
2.1.	Лекови за лечење ретких болести	2.000.000	1.293.635		
3.	Превоз запослених на посао и са посла		2.282.527		
4.	Трошкови енергената		4.689.523		
5.	Исхрана болесника		2.167.225	2.029.589	130.453.028
6.	Материјални и остали трошкови		8.314.572		
6.1.	Отпремнине по Програму Владе	19.701.606	311.152		
6.2.	Средства за запошљавање особа са инвалидитетом		161.664		
7.	Завод за судску медицину Ниш и Институт за судску медицину Нови Сад		103.979		
8.	Установе ван Плана мреже		731.276		
9.	Рефундације		17.308		17.308
Укупно расходи секундарне и терцијарне здравствене заштите		131.714.264	128.440.747	2.029.589	130.470.336



Извршени расходи евидентирани су у складу са Правилником о стандардном класификационом оквиру и Контном плану за буџетски систем.

Услуге рехабилитације и рекреације – конто 471292

За услуге рехабилитације и рекреације у Финансијском плану Републичког фонда за здравствено осигурање планирана су укупна средства у износу од 3.727.007 хиљада динара. Преусмеравањем апропријација првобитно планирана средства за ову намену смањена су за износ од 170.000 хиљада динара (описано у напомени 3 – Припрема и доношење финансијског плана).

РФЗО је у 2018. години евидентирао извршене расходе за остале услуге здравствене заштите у земљи у износу од 3.514.490 хиљаде динара, односно 99% планираног износа. Евидентирани износ расхода односи се на пренета средства за пружање услуга стационарних и амбулантних услуга у складу са уговорима закљученим са здравственим установама из Плана мреже здравствених установа, које су специјализоване за продужену рехабилитацију.

Услуге продужене рехабилитације осигураника РФЗО-а реализују се у здравственим установама специјализованим за продужену рехабилитацију. Списак установа, капацитети и индикациона подручја за која се одобрава продужена рехабилитација уређени су одредбама Уредбе о плану мреже здравствених установа. Поступак упућивања на продужену рехабилитацију и медицинске индикације за одобравање рехабилитације прописани су Правилником о медицинској рехабилитацији у стационарним здравственим установама специјализованим за рехабилитацију⁸⁴.

Табела бр.28 Преглед планираних и извршених расхода

(у хиљадама динара)			
Редни број	Опис/намена	Планирано	Извршено
1	2	3	4
1.	Накнада за стационарну рехабилитацију		3.017.613
2.	Накнада за амбулантно-поликлиничке услуге	3.557.007	496.871
3.	Накнада трошкова осигураницима и рефундације		6
Укупно расходи за услуге рехабилитације и рекреације		3.557.007	3.514.490

Извршени расходи евидентирани су у складу са Правилником о стандардном класификационом оквиру и Контном плану за буџетски систем.

Партиципација – новчани износ до пуног износа који плаћа осигурано лице које користи здравствену услугу, односно лек

РФЗО за сваку календарску годину доноси општи акт којим уређује садржај, обим и стандард права на здравствену заштиту из обавезног здравственог осигурања за поједине врсте здравствених услуга и поједине врсте болести, проценат плаћања из средстава обавезног здравственог осигурања до пуног износа цене здравствене услуге, као и проценат плаћања осигураног лица.⁸⁵

Партиципација је новчани износ до пуног износа који плаћа осигурано лице које користи здравствену услугу, односно лек.⁸⁶

⁸⁴ „Службени гласник РС“, бр. 75/16 и 39/18.

⁸⁵ Члан 47 Закона о здравственом осигурању.

⁸⁶ Члан 48 Закона о здравственом осигурању.



Новчани износ до пуног износа цене здравствених услуга, као и новчани износ средстава из Правилника о Листи лекова који се прописују и издају на терет средстава обавезног здравственог осигурања, односно износ средстава који обезбеђује осигурано лице, плаћа осигурано лице које користи ту здравствену услугу, односно лекове.⁸⁷

Чланом 21 Правилника о садржају и обиму права на здравствену заштиту из обавезног здравственог осигурања и о партиципацији за 2018. годину уређено је шта здравствена заштита која се обезбеђује из средстава обавезног здравственог осигурања уз плаћање партиципације обухвата (врста здравствене заштите и износ партиципације). Партиципација за лекове утврђена је у Листи лекова.⁸⁸

Уговором о пружању и финансирању здравствене заштите из обавезног здравственог осигурања који закључује РФЗО са здравственом установом регулисано је да је здравствена установа у обавези да изврши наплату прописаног износа учешћа осигураних лица у трошковима здравствене заштите. Такође здравствена установа је у обавези да о томе води одговарајућу евиденцију, у складу са важећим прописима којима се утврђује партиципација, односно учешће осигураних лица у трошковима здравствене заштите. Средства остварена на овај начин могу се користити за материјалне и остале трошкове здравствене установе.

РФЗО је у 2018. години, поред здравствених установа из Плана мреже здравствених установа, закључио уговоре о пружању услуга здравствене заштите из обавезног здравственог осигурања са 760 приватних апотека.

Законом о буџетском систему прописано је да преузете обавезе и све финансијске обавезе морају бити извршене искључиво на принципу готовинске основе са консолидованог рачуна трезора, осим ако је законом, односно актом Владе предвиђен другачији метод.

Партиципацију наплаћује давалац здравствене услуге после пружене здравствене услуге.⁸⁹

Давалац здравствених услуга је у обавези да од осигураног лица наплати прописани износ учешћа осигураних лица у трошковима здравствене заштите, у складу са општим актом којим се уређује партиципација. Средства остварена на овај начин могу се користити за материјалне и остале трошкове.⁹⁰

Здравственој установи умањује се уговорена накнада за износ партиципације, односно за учешће осигураних лица у трошковима здравствене заштите исказане у фактури здравствене установе.⁹¹

Процењени приходи по основу партиципације за пружене услуге, лекове на рецепт и медицинско-техничка помагала у износу од 3.755.000 динара садржани су у оквиру процењених прихода здравствених установа, корисника средстава РФЗО-а у Посебном делу Финансијског плана, планирани износ партиципације не обухвата партиципацију за лекове на рецепт који се издају у приватним апотекама.

⁸⁷ Члан 7 став 1 Правилника о садржају и обиму права на здравствену заштиту из обавезног здравственог осигурања и о партиципацији за 2018. годину.

⁸⁸ Члан 23 став 1 Правилника о садржају и обиму права на здравствену заштиту из обавезног здравственог осигурања и о партиципацији за 2018. годину.

⁸⁹ Члан 41 став 1 Правилника о садржају и обиму права на здравствену заштиту из обавезног здравственог осигурања и о партиципацији за 2018. годину

⁹⁰ Члан 74 Правилника о уговарању здравствене заштите из обавезног здравственог осигурања са даваоцима здравствених услуга за 2018. годину

⁹¹ Члан 79 став 1 Правилника о уговарању здравствене заштите из обавезног здравственог осигурања са даваоцима здравствених услуга за 2018. годину



РФЗО је закључио уговоре о пружању услуга здравствене заштите из обавезног здравственог осигурања за 2018. годину са 760 апотека које нису у Плану мреже здравствених установа.

Остварена партиципација у 2018. години износи 8.373.053 хиљаде динара од чега:

- 1) код здравствених установа, корисника средстава РФЗО, у износу од 3.334.384 хиљада динара,
- 2) апотекама које нису у Плану мреже (приватне апотеке) у износу од 5.038.669 хиљада динара.

У Завршном рачуну РФЗО-а за 2018. годину мање су исказани расходи у износу од 8.373.053 хиљаде динара здравствене заштите на економској класификацији 471200 – Права из социјалног осигурања која се исплаћују непосредно пружаоцима услуга у делу који се односи на расходе за лекове на рецепт и медицинско-техничка помагала издата осигураним лицима у приватним апотекама. РФЗО је током 2018. године умањивао пренос средстава приватним апотекама за ове намене за износ фактурисане партиципације за издате лекове на рецепт и медицинско-техничка помагала.

4.1.3. Издаци за нефинансијску имовину – конто 500000

Финансијским планом Републичког фонда за здравствено осигурање за 2018. годину за издатке за нефинансијску имовину планирана су средства у износу од 248.454 хиљаде динара.

Укупно извршени издаци за нефинансијску имовину исказани су у Извештају о извршењу буџета у периоду од 1.1.2018. до 31.12.2018. године (ОП 5341) у износу од 205.519 хиљада динара.

Табела бр.29 Преглед исказаних издатака за нефинансијску имовину у 2018. години

(у хиљадама динара)

Редни број	Економска класификација	Опис	Износ
1	2	3	4
1.	511000	Зграде и грађевински објекти	11.786
2.	512000	Машине и опрема	92.935
3.	515000	Нематеријална имовина	100.798
	500000	Издаци	205.519

Издаци за нефинансијску имовину су у потпуности извршени на терет буџета ООСО.

Табела бр.30 Преглед исказаних издатака за нефинансијску имовину у 2018. години по изворима финансирања

(у хиљадама динара)

Конто	Опис	Износ извршених издатака						Укупно		
		На терет буџета Републике		На терет буџета ООСО		Из донација и помоћи	Из осталих извора			
1	2	3	4 (3/11)	5	6(5/11)	7	8(7/11)	9	10 (9/11)	11
511300	Капитално одржавање зграда и објеката			11.411	100%					11.411
511400	Пројектно планирање			375	100%					375
512100	Опрема за саобраћај			15.077	100%					15.077
512200	Административна опрема			77.858	100%					77.858
515100	Нематеријална имовина			100.798	100%					100.798
	Укупни издаци за нефинансијску имовину			205.519	100%					205.519



Увидом у обрасце Завршног рачуна РФЗО-а за период од 01.01. до 31.12.2018. године утврђено је да су исказани износи на конту 500000 – Издаци за нефинансијску имовину и синтетичким контима у оквиру групе усаглашени на свим обрачунским позицијама са стањем у пословним књигама.

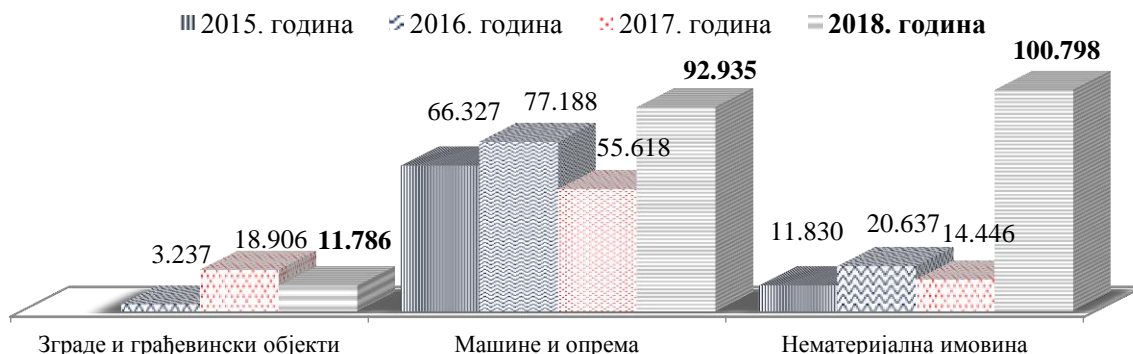

Слика број 17: Упоредни преглед извршених издатака у периоду 2015–2018. година (износи у хиљадама динара)

У поступку ревизије извршено је тестирање свих релевантних тврдњи руководства исказаних у ревидираним финансијским извештајима у вези са издацима за зграде и грађевинске објекте – конто 511000, машине и опрему – конто 512000 и нематеријалну имовину – конто 515000.

4.1.3.1. Зграде и грађевински објекти – конто 511000

Финансијским планом Републичког фонда за здравствено осигурање за 2018. годину за издатке за зграде и грађевинске објекте планирана су средства у износу од 30.000 хиљада динара. РФЗО је у 2018. години извршио издатке за ове намене у износу од 11.786 хиљада динара, односно 39% од планираног износа, који се односе на издатке за капитално одржавање зграда и објеката (износ од 11.411 хиљада динара) и пројектно планирање (износ од 375 хиљада динара).

РФЗО је у 2018. години извршио издатке за капитално одржавање зграда и објеката на основу закљученог Споразума о заједничком финансирању доградње поткровља, реконструкције и адаптације пословног објекта⁹², Уговора о набавци радова⁹³, Анекса I уговора о набавци радова⁹⁴, Уговора о набавци услуге⁹⁵ и Уговора за земљане и монтажне радове⁹⁶.

⁹² 01 број: 404-683/15 од 28.05.2015. године закључен са Републичким фондом за пензијско и инвалидско осигурање.

⁹³ 01 број: 404-25/17 од 13.01.2017. године закључен заједно са Републичким фондом за пензијско и инвалидско осигурање (као наручиоци) и са извођачем радова који наступа у заједничкој понуди са још три подизвођача за радове на доградњи поткровља, реконструкције и адаптације објекта.

⁹⁴ 07 број: 404-958/18 од 31.10.2018. године ради извођења хитних непредвиђених радова.

⁹⁵ 01 број: 450-1147/17 од 06.03.2017. године закључен заједно са Републичким фондом за пензијско и инвалидско осигурање (као наручиоци) и са извођачем радова који наступа у заједничкој понуди са још два подизвођача за услуге вршења стручног надзора и координатора за безбедност и здравље на раду током извођења радова.

⁹⁶ 12/4 број: 404-795/17 од 11.10.2017. године закључен заједно са Републичким фондом за пензијско и инвалидско осигурање (као наручиоци) и са ЈКП Водовод, Сремска Митровица за земљане и монтажне радове на изради прикључка на водоводну мрежу и фекалну канализацију.



Табела бр.31 Преглед радова по основу којих су извршени издаци

(у хиљадама динара)

Редни број	Врста радова на зградама и грађевинским објектима	Износ
1	2	3
1.	Капитално одржавање	11.411
2.	Издаци за надзор над радовима капиталног одржавања	375
	Укупно	11.786

На основу узорковане документације, утврђено је да издаци исказани на синтетичким контима у оквиру групе 511000 – Зграде и грађевински објекти, не садрже материјално значајна погрешна исказивања.

4.1.3.2. Машине и опрема – конто 512000

Финансијским планом Републичког фонда за здравствено осигурање за 2018. годину за издатке за машине и опрему планирана су средства у износу од 115.070 хиљада динара. РФЗО је у 2018. години извршио издатке за ове намене у износу од 92.935 хиљада динара који се односе на:

- 1) издатке за набавку опреме за саобраћај у износу од 15.077 хиљада динара
- 2) издатке за набавку административне опреме у износу од 77.858 хиљада динара.

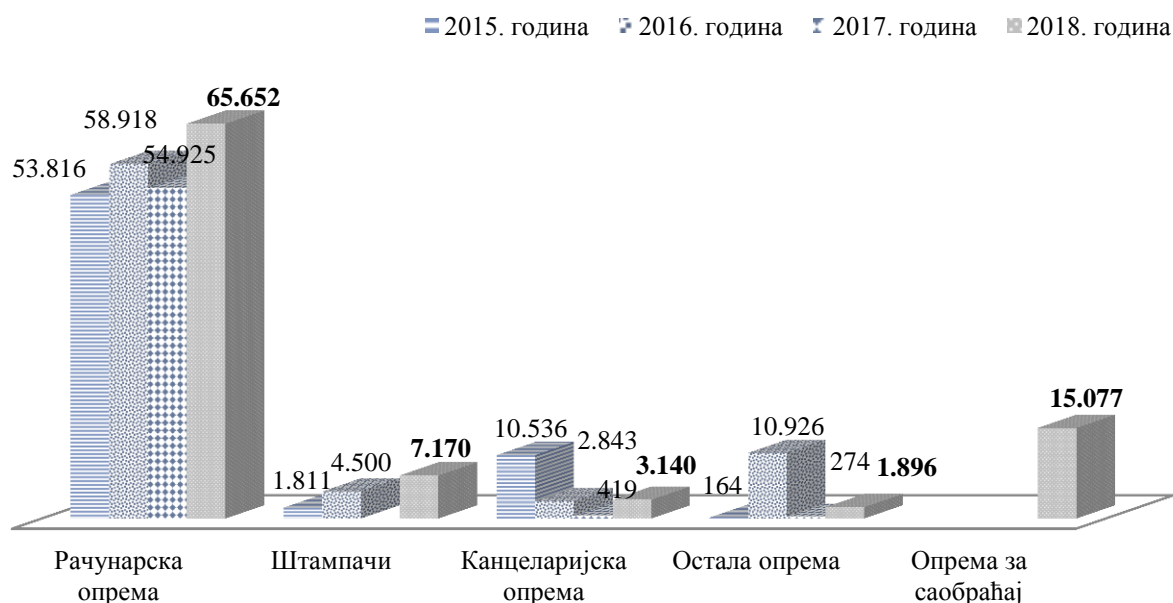

Слика број 18: Упоредни преглед извршених издатака за машине и опрему у периоду 2015–2018. година, према врсти (износи у хиљадама динара)

У поступку ревизије извршено је тестирање свих релевантних тврдњи руководства исказаних у ревидираним финансијским извештајима у вези са издацима за опрему за саобраћај – конто 512100 и административну опрему – конто 512200.

Опрема за саобраћај – конто 512100

Издаци за опрему за саобраћај исказани су у износу од 15.077 хиљада динара и односе се на издатке за набавку опреме за копнени саобраћај, односно набавку аутомобила.



РФЗО је дана 13. новембра 2018. године закључио Уговор број: 104-1/18 за набавку службених аутомобила за потребе РФЗО-а⁹⁷.

На дан 31.12.2018. године набављени аутомобили су били у припреми и евидентирани на економској класификацији 015121 – Саобраћајна опрема у припреми у износу од 15.077 хиљада динара и на економској класификацији 311151 – Нефинансијска имовина у припреми у истом износу.

Административна опрема – конто 512200

Издаци за административну опрему исказани су у износу од 77.858 хиљада динара.

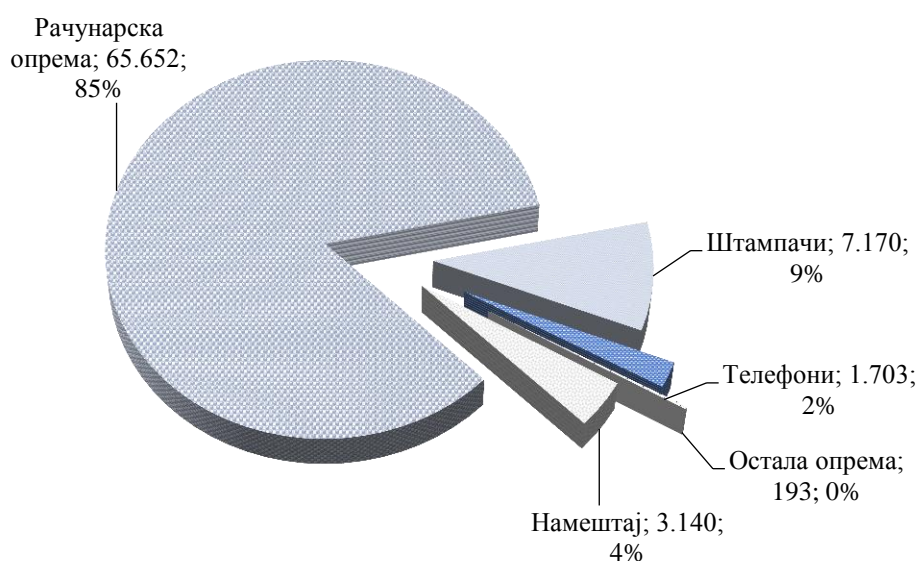

Слика број 19: Учешће одређене врсте опреме у административној опреми (износи у хиљадама динара)

РФЗО је издатке за административну опрему извршио у складу са закљученим уговорима.

Табела бр.32 Преглед уговора за набавку административне опреме на основу којих су извршени евидентирани издаци

(у хиљадама динара)

Ред. број	Економска класификација	Предмет набавке	Број и датум уговора	Вредност уговора	Извршени издаци у 2018. години
1	2	3	4	5	6
1.	512221 - Рачунарска опрема	Куповина рачунара за потребе РФЗО-а	55-1/18 од 13.07.2018. године	25.069	25.069
2.		Опрема за софтверски систем	108-1/18 од 28.11.2018. године	47.471	4.758
3.	512222 - Штампачи	Куповина штампача за потребе РФЗО-а	43-1/18 од 20.06.2018. године	7.170	7.170

⁹⁷ Предмет уговора је куповина службених аутомобила (5 аутомобила). Вредност уговора је 12.565 хиљада без ПДВ-а.



(у хиљадама динара)

Ред. број	Економска класификација	Предмет набавке	Број и датум уговора	Вредност уговора	Извршени издаци у 2018. години
1	2	3	4	5	6
4.	512232 - Телефони	Опрема за контакт центар	45-1/18 од 06.07.2018. године	49.500	1.703
5.	512211 - Намештај				3.140
6.	512221 - Рачунарска опрема				35.825
7.	512241 - Електронска опрема	Остала административна опрема набављена у 2018. години			70
8.	512251 - Опрема за домаћинство				123
Укупно				129.210	77.858

На основу узорковане документације, утврђено је да издаци исказани на синтетичким контима у оквиру групе 512000 – Машине и опрема, не садрже материјално значајна погрешна исказивања.

4.1.3.3. Нематеријална имовина – конто 515000

Финансијским планом Републичког фонда за здравствено осигурање за 2018. годину за издатке за нематеријалну имовину планирана су средства у износу од 103.384 хиљаде динара. РФЗО је у 2018. години извршио издатке за ове намене у износу од 100.798 хиљада динара и у целости се односе на издатке за набавку компјутерског софтвера и обнове лиценци.

Табела бр.33 Преглед извршених издатака за нематеријалну имовину

Ред. број	Економска класификација	Предмет набавке	Број и датум уговора	Вредност уговора	Извршени издаци у 2018. години
1	2	3	4	5	6
1.			108-1/18 од 28.11.2018. године	47.471	31.020
2.	515111 - Компјутерски софтвер	Набавка софтвера	103-1/18 од 13.11.2018. године	39.192	26.022
3.			78-1/18 од 17.09.2018. године	14.050	14.050
4.			78-2/18 од 13.09.2018. године	1.720	1.720
5.			45-1/18 од 06.07.2018. године	49.500	24.791
6.	515192 - Лиценце	Обнова лиценце за антивирусни софтвер	92-1/18 од 13.11.2018. године	2.812	2.812
7.		Остала нематеријална имовина набављена у 2018. години			383
Укупно				154.745	100.799

У поступку ревизије извршено је тестирање свих релевантних тврдњи руководства исказаних у ревидираним финансијским извештајима у вези са издацима за нематеријалну имовину – конто 515100.

На основу узорковане документације, утврђено је да издаци исказани на синтетичким контима у оквиру групе 515000 – Нематеријална имовина, не садрже материјално значајна погрешна исказивања.



4.1.4. Утврђивање резултата по изворима финансирања

РФЗО је у Извештају о извршењу буџета у периоду од 01.01. – 31.12.2018. године исказао вишак прихода и примања од нефинансијске имовине – буџетски суфицит у износу од 739.743 хиљаде динара и вишак новчаних прилива у износу од 741.250 хиљада динара.

Табела бр.34 Преглед оствареног резултата пословања према изворима финансирања
(у хиљадама динара)

Опис	Планирано	Остварени приходи и примања и извршени расходи и издаци						
		Укупно	Из буџета				Из донација	Из осталих извора
			Републике	АП	Општине	ООСО		
1	2	3	4	5	6	7	8	9
Текући приходи и примања	249.599.500	251.479.386	31.147.629		24.570	220.300.945		6.242
Текући расходи и издаци	253.200.000	250.739.643	30.640.141		22.870	220.076.632		
Буџетски суфицит (дефицит)	(3.600.500)	739.743	507.488		1.700	224.313		6.242
Примања од задуживања и продаје финансијске имовине	500	1.507				1507		
Вишак новчаних прилива		741.250	507.488		1.700	225.820		6.242

РФЗО је планирао буџетски дефицит у износу од 3.600.500 хиљада динара, колико износе планирана примања од продаје финансијске имовине и планирани мањак новчаних прилива. Исказани текући приходи и примања од продаје нефинансијске имовине у 2018. години већи су од текућих расхода и издатака за нефинансијску имовину у 2018. години за 739.743 хиљаде динара.

Републички фонд за здравствено осигурање је расходе у износу од 3.833.957 хиљада динара, који су финансирани из дела нераспоређеног вишка прихода и примања из ранијих година – извор финансирања 13 исказала у делу извршених расхода и издатака на терет буџета ООСО – колона 9, уместо у колони 11 – извршени расходи и издаци из осталих извора (описано у Напомени 4.2. Биланс прихода и расхода).

4.2 Биланс прихода и расхода

Састављање овог извештаја се врши на обрасцу Биланс прихода и расхода – Образац 2, како је то прописано Правилником о начину припреме, састављања и подношења финансијских извештаја корисника буџетских средстава, корисника средстава организација за обавезно социјално осигурање и буџетских фондова. У Билансу прихода и расхода утврђује се резултат пословања који се исказује и у Билансу стања.

У Билансу прихода и расхода у периоду од 01.01.2018. до 31.12.2018. године – Образац 2 исказани су укупни приходи и примања од продаје нефинансијске имовине у



износу од 251.479.386 хиљаде динара (ОП 2001) и укупни расходи и издаци за нефинансијску имовину у износу од 250.739.643 хиљаде динара (ОП 2131).

Укупно исказани вишак прихода и примања – буџетски суфицит износи 739.743 хиљаде динара. РФЗО је у поступку кориговања исказаног вишка прихода и примања исказао кориговање (ОП 2348) у износу од 3.833.962 хиљаде динара које се односи на коришћење средстава из ранијих година за покриће текућих расхода и издатака и део новчаних средстава амортизације коришћен за набавку нефинансијске имовине. Након кориговања вишка прихода и примања РФЗО је исказао вишак прихода и примања – суфицит у износу од 4.573.705 хиљада динара.

У Образац 5 – Извештај о извршењу буџета уносе се подаци у колоне 4-11, према броју конта из колоне 2 Обрасца, односно према опису из колоне 3 Обрасца. У колону 11 уноси се износ остварених прихода и примања извора 04, 07, 09, 10, 11 и 12, односно извршених расхода и издатака извора 04, 07, 09, 10, 11, 12, 13 и 14.⁹⁸

Класификација расхода и издатака према изворима финансирања исказује приходе и примања, расходе и издатке према основу остварења тих средстава.

Класификација извора финансирања, између осталог, обухвата:

- 1) Сопствене приходе буџетских корисника - извор 04;
- 2) Трансфере од других нивоа власти - извор 07;
- 3) Примања од продаје нефинансијске имовине - извор 09;
- 4) Примања од домаћих задуживања - извор 10;
- 5) Примања од иностраних задуживања - извор 11;
- 6) Примања од отплате датих кредита и продаје финансијске имовине - извор 12;
- 7) Нераспоређени вишак прихода из ранијих година - извор 13;
- 8) Неутрошена средства од приватизације из ранијих година - извор 14.⁹⁹

РФЗО је расходе у укупном износу од 3.833.957 хиљада динара, који су финансирани из дела нераспоређеног вишка прихода и примања из ранијих година – извор финансирања 13, исказала у делу извршених расхода и издатака на терет буџета ООСО.

Расходи, који су финансирани из дела нераспоређеног вишка прихода и примања из ранијих година – извор финансирања 13, евидентирани су на следећим економским класификацијама:

- 1) 471213 – Фармацеутске услуге и материјали,
- 2) 471216 – Помагала и направе,
- 3) 471110 – Накнаде зарада услед привремене неспособност за рад.

Налаз: Републички фонд за здравствено осигурање је расходе у износу од 3.833.957 хиљада динара, који су финансирани из дела нераспоређеног вишка прихода и примања из ранијих година – извор финансирања 13 исказала у делу извршених расхода и издатака на терет буџета ООСО – колона 9, уместо у колони 11 – извршени расходи и издаци из осталих извора, што није у складу са одредбама члана 10 Правилника о начину припреме, састављања и подношења финансијских извештаја корисника буџетских средстава, корисника средстава организација за обавезно социјално осигурање и буџетских фондова.

⁹⁸ Члан 10 Правилника о начину припреме, састављања и подношења финансијских извештаја корисника буџетских средстава и корисника средстава организација обавезног социјалног осигурања.

⁹⁹ Члан 8 Правилника о стандардном класификационом оквиру и Контном плану за буџетски систем.



Ризик: Евидентирање расхода и издатака на погрешним изворима финансирања доводи до ризика од непоузданог извештавања о висини и врсти извршених расхода и издатака у обрачунском периоду по изворима финансирања, што за последицу може имати неефикасно управљање јавним средствима.

Препорука број 1: Препоручује се одговорним лицима Републичког фонда за здравствено осигурање извршене расходе финансиране из нераспоређеног вишака прихода из ранијих година (извор финансирања 13) евидентирају и искажу у оквиру одговарајућег извора финансирања у складу са Правилником о начину припреме, састављања и подношења финансијских извештаја корисника буџетских средстава, корисника средстава организација за обавезно социјално осигурање и буџетских фондова.

4.3 Биланс стања

Стање имовине, потраживања, обавеза и капитала на дан 31. децембра године за коју се састављају финансијски извештаји исказује се у Билансу стања – Образац 1, како је то прописано Правилником о начину припреме, састављања и подношења финансијских извештаја корисника буџетских средстава, корисника средстава организација за обавезно социјално осигурање и буџетских фондова. Основ за састављање Биланса стања је књиговодствено стање наведених позиција у активи и пасиви сведено на стање по попису на дан 31. децембра за годину за коју се саставља образац.

РФЗО је у пословним књигама успоставио и у Билансу стања на дан 31. децембар 2018. године, исказао равнотежу између конта нефинансијске имовине у активи и одговарајућих конта извора средстава у пасиви.

Капитал и утврђивање резултата пословања

РФЗО је у Билансу стања на дан 31. 12. 2018. године исказао вредност капитала и резултат пословања у укупном износу од 16.809.789 хиљада динара.

Табела бр.35 Преглед структуре исказаног капитала и резултата пословања

(у хиљадама динара)

Редни број	Конто	Опис	Износ	Конто равнотеже	Износ
1	2	3	4	5	6
1.	311100	Нефинансијска имовина у сталним средствима	2.637.131	Нефинансијска имовина	2.637.452
2.	311200	Нефинансијска имовина у залихама	322		
3.	311400	Финансијска имовина	3.144.489	Дугорочна финансијска имовина	3.144.489
4.	311500	Извори новчаних средстава	1.510		
5.	311700	Пренета неутрошена средства уз ранијих година	88.295	Новчана средства и хартије од вредности	11.028.044
6.	321000	Резултат пословања - суфицит	4.573.705		
7.	321300	Нераспоређени вишак прихода и примања из ранијих година	6.364.337		
Укупно			16.809.789		16.809.985

Исказани износи извора новчаних средстава у исказаном капиталу мањи су од износа новчаних средстава на дан 31. децембар 2018. године за 196 хиљада динара, колико износи разлика између обавеза по основу пореза на додату вредност и потраживања по основу ненаплаћеног пореза на додату вредност.



Нераспоређени вишак прихода и примања РФЗО износи 6.364.337 хиљада динара.

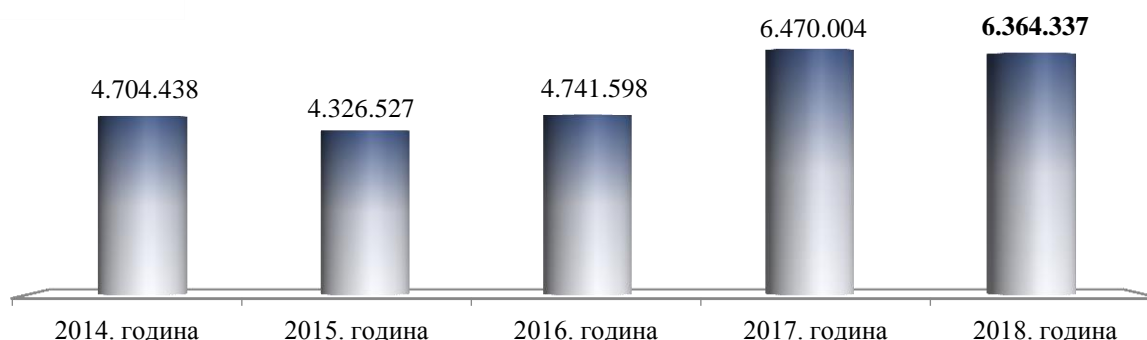

Слика број 20: Преглед износа нераспоређеног вишка прихода и примања из ранијих година (износу у хиљадама динара)

Извештајем о ревизији финансијских извештаја Републичког фонда за здравствено осигурање за 2017. годину и правилности пословања Републичком фонду за здравствено осигурање дата је препорука да у предлогу финансијског плана искаже пренета неутрошена средства и планира расходе и издатке који ће се извршавати из тог извора, у складу са одлукама управног одбора о употреби средстава оствареног суфицита.

РФЗО је у Одазивном извештају¹⁰⁰ навео да је током 2018. године поднео иницијативу за израду Ребаланса финансијског плана за 2018. годину на начин да се део пренетих неутрошених средстава из 2017. године искористе за увећање планираних расхода и издатака. На основу наведене иницијативе донет је Ребаланс финансијског плана за 2018. годину у коме су планирани расходи и издаци увећани у износу 3,6 милијарде динара на терет пренетих неутрошених средстава из 2017. године. РФЗО ће и у 2019. години поднети иницијативу за Ребаланс финансијског плана за 2019. годину на начин да се пренета неутрошена средства из 2018. године користе за увећање планираних расхода и издатака за 2019. годину.

4.3.1. Попис имовине и обавеза

Попис имовине и обавеза у РФЗО-у регулисан је:

- 1) Уредбом о буџетском рачуноводству,
- 2) Правилником о рачуноводству Републичког фонда за здравствено осигурање и
- 3) Упутством¹⁰¹ Републичког фонда за здравствено осигурање за вршење редовног пописа имовине и обавеза за буџетску 2018. годину.

Тим за ревизију није присуствовао годишњем попису имовине и обавеза у РФЗО-у за 2018. годину.

Усклађивање евиденција и стања главне књиге са дневником, као и помоћних књига и евиденција са главном књигом, врши се пре пописа имовине и обавеза и пре припреме финансијских извештаја. Корисници буџетских средстава и организације обавезног социјалног осигурања, као и корисници средстава Републичког завода за здравствено осигурање, обавезни су да изврше усаглашавање финансијских пласмана, потраживања и обавеза на дан састављања финансијског извештаја. Поверилац је дужан

¹⁰⁰ Одазивни извештај о отклањању неправилности и извршавање препорука из Извештаја о ревизији финансијских извештаја Републичког фонда за здравствено осигурање за 2017. годину и правилности пословања 01 број: 450-1267/19 од 27. фебруара 2019. године.

¹⁰¹ 01 број: 404-1119/18 од 28.11.2018. године.



да достави свом дужнику попис ненаплаћених потраживања најкасније 25 дана од дана састављања финансијског извештаја, а дужник је обавезан да у року од пет дана од дана пријема пописа неизмирених обавеза, провери своју обавезу и о томе обавести повериоца. Начин и рокови вршења пописа и усклађивање књиговодственог стања са стварним стањем, обављају се у складу са Уредбом о евиденцији и попису непокретности и других средстава у државној својини ("Службени гласник РС", број 27/96), као и прописом о начину и роковима вршења пописа и усклађивања књиговодственог са стварним стањем који прописује министар надлежан за послове финансија и економије.¹⁰²

Правилником о рачуноводству Републичког фонда за здравствено осигурање ближе је уређен попис имовине и обавеза и усаглашавање потраживања и обавеза.¹⁰³

Упутством Републичког фонда за здравствено осигурање за вршење редовног пописа имовине и обавеза за буџетску 2018. годину уређена је организација и спровођење пописа, дефинисани су рокови за образовање комисија за попис, почетак пописа, припреме које претходе вршењу пописа, обавезе и задаци пописних комисија и задаци Централне комисије за попис имовине и обавеза у РФЗО-у.

В.д. директор РФЗО-а је Одлуком о вршењу пописа имовине и обавеза¹⁰⁴ од 28 новембра 2018. године уредио образовање комисија за попис у РФЗО-у и то:

- 1) на нивоу РФЗО-а: Централна комисија за попис имовине и обавеза;
- 2) у Дирекцији РФЗО-а: комисија за попис имовине у Дирекцији и комисија за попис обавеза и потраживања евидентираних у пословним књигама дирекције;
- 3) у Покрајинском фонду: комисија за попис имовине у Покрајинском фонду и комисија за попис обавеза и потраживања евидентираних у Покрајинском фонду и
- 4) у филијалама РФЗО-а: комисија за попис имовине у филијали и комисија за попис обавеза и потраживања евидентираних у пословним књигама филијале.

На основу достављених извештаја од стране пописних комисија Централна пописна комисија је 19. марта 2019. године сачинила Извештај о извршеном попису имовине и обавеза са стањем на дан 31.12.2018. године у Републичком фонду за здравствено осигурање. Управни одбор РФЗО-а је 27. марта 2019. године донео Одлуку о усвајању Извештаја о извршеном попису имовине и обавеза са стањем на дан 31.12.2018. године у Републичком фонду за здравствено осигурање. Одлуком је утврђено да се изврши:

- 1) расход опреме у вредности од 280 хиљада динара која је због дотрајалости, техничке застарелости, кварова, уништења и ломова постала неупотребљива,
- 2) расход ситног инвентара у употреби (укупне набавне вредности 192 хиљаде динара),
- 3) отпис обавеза у износу од 176 хиљада динара због застарелости.

Упутством Републичког фонда за здравствено осигурање за вршење редовног пописа имовине и обавеза за буџетску 2018. годину уређено је да се попис финансијских пласмана, потраживања и обавеза, врши према стању и пословним књигама, под условом да је њихово усклађивање са дужницима и повериоцима извршено на дан 31.12.2018. године и да о томе постоји веродостојна исправа. Финансијски пласмани, потраживања и

¹⁰² Члан 18 Уредбе о буџетском рачуноводству.

¹⁰³ Члан 25 Правилника о рачуноводству Републичког фонда за здравствено осигурање.

¹⁰⁴ 01 број: 404-1116/18.



обавезе за које не постоји уредна документација или нису усаглашени са пословним партнерима исказују се у посебним пописним листима.

У поступку ревизије утврђено је да је Комисија за попис у Извештај о извршеном попису имовине и обавеза са стањем на дан 31.12.2018. године у Републичком фонду за здравствено осигурање пописала и потраживања која нису усаглашена.

4.3.2. Нефинансијска имовина – konto 000000

РФЗО је у Билансу стања – Образац 1 на дан 31. децембар 2018. године исказао нефинансијску имовину у износу од 2.637.452 хиљаде динара.

Табела бр.36 Преглед исказане нефинансијске имовине

(у хиљадама динара)

Ознака ОП	Економска класификација	Опис	Износ из претходне године (почетно стање)	Износ текуће године			Промена
				Бруто	Исправка вредности	Нето	
1	2	3	4	5	6	7=5-6	8=7-4
1001	000000	Нефинансијска имовина	2.565.539	4.977.810	2.340.358	2.637.452	71.913
1003	011000	Некретнине и опрема	2.440.636	4.680.545	2.276.613	2.403.932	(36.704)
1011	014000	Природна имовина	20.684	20.684		20.684	
1015	015000	Нефинансијска имовина у припреми и аванси	66.034	87.603		87.603	21.569
1018	016000	Нематеријална имовина	37.765	178.331	53.420	124.911	87.146
1025	022000	Залихе ситног инвентара и потрошног материјала	420	10.647	10.325	322	(98)

У поступку ревизије извршена је провера билансне равнотеже између одговарајућих субаналитичких конта у оквиру синтетичких конта класе 000000 – Нефинансијска имовина и извора капитала у оквиру конта класе 300000 – Капитал.

Табела бр.37 Преглед равнотеже субаналитичких конта

(у хиљадама динара)

Кonto класе 000000	Износ	Опис	Кonto класе 300000	Износ
1	2	3	4	5
011100	2.205.832	Зграде и грађевински објекти	311111	2.205.832
011200	198.100	Опрема	311112	198.100
011300	0	Остале некретнине и опрема	311113	
014100	20.684	Земљиште	311141	20.684
015100	83.239	Нефинансијска имовина у припреми	311151	87.603
015200	4.364	Аванси за нефинансијску имовину		
016100	124.911	Нематеријална имовина	311161	124.911
022100	322	Залихе ситног инвентара	311200	322
	2.637.452	Нефинансијска имовина у сталним средствима:		2.637.452

4.3.2.1. Некретнине и опрема – konto 011000

Стање некретнина и опреме исказано у Билансу стања РФЗО-а на дан 31. децембар 2018. године износи 2.395.216 хиљада динара и састоји се од исказаног стања вредности зграда и грађевинских објеката и опреме.



Табела бр.38 Преглед промена вредности некретнина и опреме

(у хиљадама динара)

Конто	Опис	Стање на дан 1. 1. 2018.	Промена вредности			Промена	Стање на дан 31. 12. 2018.
			Повећање	Смањење			
				Амортизација	Расход		
1	2	3	4	5	6	7 = 4 - 5 - 6	8 = 3 + 7
011100	Зграде и грађевински објекти	2.251.252	2.960	46.784	1.596	(45.420)	2.205.832
011200	Опрема	189.384	134.069	71.304	54.049	8.716	198.100
011000	Некретнине и опрема	2.440.636	137.029	118.088	55.645	(36.704)	2.403.932

РФЗО је у току 2018. године у пословним књигама евидентирао увећање вредности зграда и грађевинских објеката у износу од 2.960 хиљада динара. Увећање вредности евидентирано је на основу извршених радова на адаптацији на објекту филијале у Краљеву, Ужице и Јагодина.

Извештајем о ревизији Завршног рачуна и Годишњег консолидованог финансијског извештаја Републичког фонда за здравствено осигурање за 2013. годину Републичком фонду за здравствено осигурање је дата препорука да у пословним књигама евидентира имовину – непокретности у својини коју није евидентирао. РФЗО је покренуо поступке ради утврђивања вредности и евидентирања објеката у пословним књигама. РФЗО у својим евиденцијама има евидентираних 12 објеката и пословних простора стечених по уговорима о купопродаји и заједничкој изградњи или предатих на трајно коришћење за које је поступак уписа власништва и права коришћења у току.

РФЗО је у току 2018. године у пословним књигама евидентирао увећање вредности опреме у износу од 134.069 хиљада динара.



Слика број 21: Преглед структуре и вредности набављене опреме (износи у хиљадама динара)

Вредност набављене опреме евидентирана је у складу са Правилником о стандардном класификационом оквиру и Контном плану за буџетски систем.



4.3.2.2. Нефинансијска имовина у припреми и аванси – конто 015000

Стање нефинансијске имовине у припреми и аванса исказано у Билансу стања РФЗО-а на дан 31. децембар 2018. године, износи 999 хиљаде динара.

Табела бр.39 Преглед промена вредности на нефинансијској имовини у припреми и авансима
(у хиљадама динара)

Економска класификација	Опис	Стање на дан 1. 1. 2018.	Промена вредности			Стање на дан 31. 12. 2018.
			Повећање	Смањење	Свега	
1	2	3	4	5	6 = 4 - 5	7 = 3 + 6
015100	Нефинансијска имовина у припреми	61.670	102.791	81.222	21.569	83.239
015200	Аванси за нефинансијску имовину	4.364	180	180		4.364
015000	Нефинансијска имовина	66.034	102.971	81.402	21.569	87.603

Промена вредности нефинансијске имовине у припреми у 2018. години у износу од 21.569 хиљада динара односи се на учешће од 40% у вредности радова по достављеним привременим ситуацијама на зградама и објектима филијале у Сремској Митровици које су у заједничком власништву са Републичким фондом за пензијско и инвалидско осигурање. Радови се изводе на основу уговора који је закључио Републички фонда за пензијско и инвалидско осигурање.

Исказано стање аванса за нефинансијску имовину у износу од 4.364 хиљаде динара није промењено у односу на претходну годину. Аванси су дати у претходном периоду за извођење инвестиционих радова у пословним зградама у филијалама Шабац, Јагодина и Прокупље.

4.3.2.3. Нематеријална имовина – конто 016000

Стање нематеријалне имовине исказано у Билансу стања РФЗО-а на дан 31. децембар 2018. године, износи 124.911 хиљада динара.

Табела бр.40 Преглед промена вредности на нематеријалној имовини

Конто	Опис	Стање на дан 1. 1. 2018.	Промена вредности		Промена	Стање на дан 31. 12. 2018.
			Повећање	Смањење		
1	2	3	4	5	6 = 4 - 5	7 = 3 + 6
016100	Нематеријална имовина	37.765	223.096	135.950	87.146	124.911

Промена вредности нематеријалне имовине у износу од 87.146 хиљаде динара представља разлику између вредности набављеног софтвера и лиценци за коришћење софтвера у 2018. години и обрачунате амортизације нематеријалне имовине за 2018. годину.

4.3.2.4. Нефинансијска имовина у залихама – конто 020000

Залихе ситног инвентара и потрошног материјала – конто 022100

Стање залиха инвентара и потрошног материјала исказано у Билансу стања РФЗО-а на дан 31. децембар 2018. године, износи 322 хиљаде динара.



Табела бр.41 Преглед промена вредности на залихама ситног инвентара и потрошног материјала

(у хиљадама динара)

Економска класификација	Опис	Стање на дан 1. 1. 2018.	Промена вредности		Промена	Стање на дан 31. 12. 2018.
			Набавка	Издато у употребу		
1	2	3	4	5	6 = 5 - 4	7 = 3 - 6
022100	Залихе ситног инвентара	420	865	963	98	322

Промена вредности залиха ситног инвентара у износу од 98 хиљада динара односи се на:

- 1) набављени ситан инвентар на залихама у износу од 276 хиљада динара,
- 2) ситан инвентар који је са залиха пребачен на ситан инвентар у употреби у износу од 374 хиљаде динара,
- 3) расхороваће потпуно отписаног ситног инвентар у употреби набавне вредности у износу од 197 хиљада динара и исправке вредности у износу од 197 хиљада динара.

4.3.3. Финансијска имовина – конто 100000

Стање финансијске имовине исказано у Билансу стања РФЗО-а на дан 31. децембар 2018. године износи 40.131.960 хиљада динара и веће је од исказаног стања на дан 31. 12. 2017. године за 1.844.007 хиљада динара.

Табела бр.42 Преглед исказане финансијске имовине

(у хиљадама динара)

Ознака ОП	Економска класификација	Опис	2017. година	2018. година			Промена
			Нето	Бруто	Исправка вредности	Нето	
1	2	3	4	5	6	7=5-6	8=7-4
1030	111000	Дугорочна домаћа финансијска имовина	2.837.995	3.146.414	1.925	3.144.489	306.494
1050	121000	Новчана средства, племенити метали, хартије од вредности	10.286.836	11.035.572	7.528	11.028.044	741.208
1060	122000	Краткорочна потраживања	3.294.677	3.530.163	11	3.530.152	235.475
1062	123000	Краткорочни пласмани	995.104	1.183.223		1.183.223	188.119
1068	131000	Активна временска разграничења	20.873.341	21.246.052		21.246.052	372.711
Свега финансијска имовина			38.287.953	40.141.424	9.464	40.131.960	1.844.007

4.3.3.1. Дугорочна финансијска имовина – конто 110000

Исказано стање дугорочне домаће финансијске имовине на дан 31. децембар 2018. године износи 3.144.489 хиљада динара и односи се на учешће у капиталу.



Табела бр.43 Преглед промена финансијске имовине у 2018. години

(у хиљадама динара)

Конто	Стање на дан 01.01.2018.	Промена стања	Стање на дан 31.12.2018.
1	2	3	4 = 2+3
Учешће капитала у домаћим јавним нефинансијским предузећима и институцијама	2.834.814	307.881	3.142.695
Учешће у капиталу у осталим домаћим финансијским институцијама	864		864
Учешће у капиталу у домаћим пословним банкама	2.317	(1.387)	930
Укупно	2.837.995	306.494	3.144.489

РФЗО је у току 2018. године евидентирао увећање учешћа у капиталу у домаћим јавним институцијама у укупном износу од 307.881 хиљада динара, које се у потпуности односи на промене по основу спроведених конверзија потраживања у капитал.

На основу закључака Владе Републике Србије којима је дата сагласност за конверзију потраживања по основу неплаћених доприноса у капитал и препорука организацијама обавезног социјалног осигурања за конверзију потраживања у капитал, Управни одбор РФЗО-а донео је одлуке о конверзији потраживања у капитал. На основу донетих одлука и закључених уговора извршен је упис капитала јавних предузећа и институција у корист РФЗО-а.

Табела бр.44 Преглед извршених конверзији потраживања у капитал

(у хиљадама динара)

Редни број	Институција / предузеће	Износ конверзије
1	2	3
1.	Акционарско друштво за новинско-издавачку и графичку делатност Београд "Политика" а.д., Београд	140.707
2.	Саобраћајно предузеће „Ласта” а.д., Београд	60.169
3.	Саобраћајно предузеће „Ластра” д.о.о., Лазаревац	52.597
4.	"Тигар" а.д. Пирот	39.745
5.	Предузеће за професионалну рехабилитацију и запошљавање особа са инвалидитетом "Пласт-метал" д.о.о., Краљево	7.349
6.	Предузеће за професионалну рехабилитацију и запошљавање особа са инвалидитетом "Лак жица" д.о.о., Бор	6.183
7.	Предузеће за професионалну рехабилитацију и запошљавање особа са инвалидитетом „ДЕС“ д.о.о., Ваљево	1.131
	Укупно	307.881

Евидентирани износи учешћа у капиталу одговарају подацима о уписаном и уплаћеном капиталу у евиденцији Агенције за привредне регистре и у Централном регистру, депоу и клирингу хартија од вредности.

Извршене конверзије потраживања у капитал у износу од 307.881 хиљада динара нису исказане као приход од доприноса.

РФЗО је у току 2019. године обавештавао Министарство финансија – Пореску управу о спроведеној конверзији потраживања у пословним књигама Републичког фонда за здравствено осигурање.



4.3.3.2. Новчана средства, племенити метали, хартије од вредности, потраживања – конто 121000

Стање новчаних средстава, племенитих метала, хартија од вредности исказано у Билансу стања РФЗО-а на дан 31. децембар 2018. године, износи 11.028.044 хиљада динара и састоји се из стања средстава на:

- 1) текућим рачунима у филијалама, Покрајинском Фонду и Дирекцији у укупном износу од 7.358.647 хиљада динара,
- 2) девизном рачуну у износу динарске противвредности од 3.669.043 хиљаде динара,
- 3) новчаним средствима у благајни у износу од 354 хиљаде динара.

Табела бр.45 Преглед промене стања новчаних средстава у 2018. години

(у хиљадама динара)

Ред. број	Опис	Стање на дан 31. 12. 2017.	Стање на дан 31. 12. 2018.	Разлика
1	2	3	4	5 = 4 - 3
1.	Динарски текући рачуни	7.015.779	7.358.647	342.868
1.1.	Обавезно здравствено осигурање	6.971.312	7.303.443	332.131
1.2.	Сопствени приходи			
1.3.	Добровољно здравствено осигурање	44.467	55.204	10.737
2.	Благајна	354	354	
3.	Девизни текући рачун	3.270.703	3.669.043	398.340
	Укупно	10.286.836	11.028.044	741.208

Табела бр.46 Преглед промене стања новчаних средстава у периоду 2014–2018. година

(у хиљадама динара)

Економска класификација	у 2014. години	у 2015. години	Промена у односу на претходну годину	у 2016. години	Промена у односу на претходну годину	у 2017. години	Промена у односу на претходну годину	у 2018. години	Промена у односу на претходну годину
1	2	3	4	5	6	7	8	9	10
121 - Новчана средства, племенити метали, хартије од вредности	4.819.879	4.829.209	0,19%	7.188.690	48,86%	10.286.836	43%	11.028.044	7,21%

Стање новчаних средстава на рачуну обавезног здравственог осигурања РФЗО-а на дан 31. децембра веће је за 332.131 хиљаду динара од стања новчаних средстава на исти дан претходне године.

Исказано стање средстава на рачунима одговара стању на дан 31.12.2018. године које је утврђено годишњим пописом имовине и обавеза.

4.3.3.3. Краткорочна потраживања – конто 122000

Стање краткорочних потраживања исказано у Билансу стања РФЗО-а на дан 31. децембар 2018. године, износи 3.530.152 хиљаде динара и у целости се односи на потраживања по основу продаје и друга потраживања – конто 122100.

Табела бр.47 Преглед промене стања краткорочних потраживања у 2018. години

(у хиљадама динара)

Ред. број	Опис	Стање на дан 01.01.2018.	Стање на дан 31.12.2018.	Разлика
1	2	3	4	5=4-3
1.	Купци у земљи	383.220	435.222	52.002
2.	Купци у иностранству			
3.	Потраживања од запослених	15.161	17.295	2.134



(у хиљадама динара)

Ред. број	Опис	Стање на дан 01.01.2018.	Стање на дан 31.12.2018.	Разлика
1	2	3	4	5=4-3
4.	Потраживања од других органа и организација	154.289	154.024	(265)
5.	Потраживања по основу преплаћених пореза и доприноса	554	613	59
6.	Остала потраживања	2.741.453	2.922.997	181.544
	Укупно	3.294.677	3.530.152	235.475

Потраживања од купаца у земљи – конто 122111

Евидентирана потраживања РФЗО-а од купаца у земљи на дан 31. децембар 2018. године износе 435.222 хиљаде динара. Од укупно исказаног износа 99% се односи на потраживање од Фонда за социјално осигурање војних осигураника.

РФЗО од Фонда за социјално осигурање војних осигураника потражује трошкове здравствене заштите за услуге које су утврђене као право из обавезног здравственог осигурања. Ове услуге пружене су војним осигураницима у здравственим установама на основу Уговора о пословно-техничкој сарадњи закљученог између ова два фонда.

Табела бр.48 Преглед потраживања од Фонда за социјално осигурање војних осигураника

(у хиљадама динара)

Опис	Потраживања за трошкове пружених услуга здравствене заштите			Наплаћено у току 2018. године	Ненаплаћена потраживања на дан 31.12.2018.
	из претходног периода	из 2018. године	Свега		
1	2	3	4=2+3	5	6=4-5
Потраживања од Фонда за социјално осигурање војних осигураника	497.375	601.633	1.099.008	665.254	433.754

Неизмирена потраживања од Фонда за социјално осигурање војних осигураника односе се на фактурисане трошкове здравствених услуга које су пружене војним осигураницима у установама са којима је РФЗО закључио уговоре о пружању здравствене заштите из обавезног здравственог осигурања.

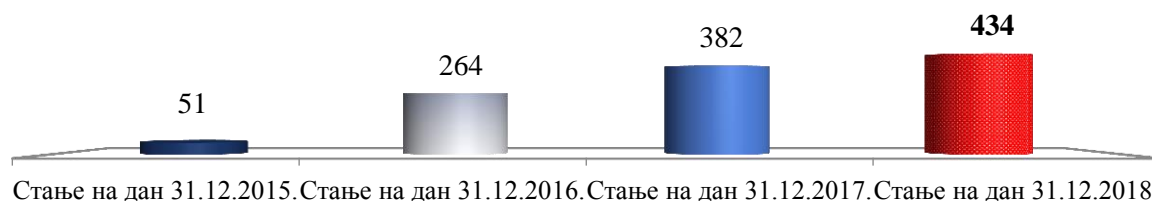

Слика број 22: Преглед кретања стања потраживања од Фонда за социјално осигурање војних осигураника у периоду 2015–2018. године (износи у милионима динара)

РФЗО од Фонда за социјално осигурање војних осигураника има ненаплаћена потраживања за трошкове лечења војних осигураника за период април–октобар 2018. године.



Потраживања од других органа и организација – конто 122150

Евидентирана потраживања од других органа и организација износе 154.024 хиљаде динара. Од укупно исказаног износа, 153.744 хиљаде динара, односно преко 99% односи се на потраживање од Републике Србије – Министарства економије и регионалног развоја из 2008. године. Износ потраживања је непромењен у односу на претходну годину.

РФЗО је по одлуци Управног одбора, у складу са препоруком Владе Републике Србије дате у закључку 05 бр. 023-3777/2008 од 18. 9. 2008. године, са Републиком Србијом закључио Уговор о преносу без накнаде на Републику Србију 100% учешћа у основном капиталу „Галеника” а. д. Београд. По наведеном уговору Република Србија је у обавези да по спровођењу приватизације „Галеника” а. д. након продаје основног капитала привредног друштва исплати Републичком фонду за здравствено осигурање износ од 153.744 хиљаде динара на име судских трошкова које је РФЗО имао у поступцима пред Међународним арбитражним већем Међународне трговинске коморе.

Република Србија – Министарство привреде и AELIUS S.A.R.L., Луксембург су 2. новембра 2017. године закључили Уговор о продаји капитала акционарског друштва „Галеника“ а.д., Београд.

Извештајем о ревизији финансијских извештаја Републичког фонда за здравствено осигурање за 2017. годину и правилности пословања одговорним лицима Републичког фонда за здравствено осигурање дата је препорука да покрену поступак за наплату потраживања у складу са закљученим уговором о преносу учешћа у капиталу „Галеника” а.д. Београд.

РФЗО је у Одазивном извештају навео да је 02.06.2016. године упутио допис Министарству финансија којим је указао на обавезе Републике Србије према РФЗО-у још док је поступак приватизације био у току. По препоруци РФЗО је упутио нови допис Министарству финансија и Министарству привреде којим указује на неизмирену обавезу у износу од 153.743.943,19 динара. По уговору, овај износ је требало уплатити Фонду 30 дана по окончању трансакције. тј продаје капитала „Галенике“ а.д, Београд.

Република Србија – Министарство привреде и AELIUS S.A.R.L., Луксембург су 2. новембра 2017. године закључили Уговор о продаји капитала акционарског друштва „Галеника“ а.д., Београд.

Републички фонд за здравствено осигурање, до краја 2018. године није наплатио потраживања од Републике Србије по основу Уговор¹⁰⁵, на име судских трошкова које је Републички фонд за здравствено осигурање имао у поступцима пред Међународним арбитражним већем Међународне трговинске коморе.

Препорука број 2: Препоручује се одговорним лицима Републичког фонда за здравствено осигурање да предузму мере за наплату потраживања у складу са закљученим уговором о преносу учешћа у капиталу „Галеника” а.д. Београд.

Остала потраживања – конто 122190

Евидентирана остала потраживања РФЗО-а на дан 31. децембар 2018. године износе 2.922.997 хиљада динара.

¹⁰⁵ Уговор о преносу без накнаде на Републику Србију 100% учешћа у основном капиталу „Галеника” а. д. Београд.



Табела бр.49 Преглед структуре осталих потраживања на дан 31. 12. 2018. године

(у хиљадама динара)

Ред број	Опис	Стање на дан 31.12.2018.	Учешће у укупним потраживањима
1	2	3	4
1.	Потраживања од здравствених установа по основу извршених контрола наменског трошења средстава	2.517.956	86,1%
2.	Потраживање за неизвршене уговорне обавезе („ЦИТ инжењеринг д.о.о.“ Београд)	86.452	3,0%
3.	Потраживања по основу упућивања осигураних лица на лечење у иностранство (потраживања за унапред плаћене трошкове лечења која су у току)	84.685	2,9%
4.	Потраживања од здравствених установа по основу повраћаја средстава по Закључку Владе РС	138.168	4,7%
5.	Потраживање од Фонда ПИО за накнаду до изласка на инвалидску комисију	55.964	1,9%
6.	Потраживања од фондова по основу исплаћених накнада запосленима	19.706	
6.1.	Потраживања од Секретаријата за социјалну и дечију заштиту	10.092	
6.2.	Потраживања од Националне службе за запошљавање	7.920	0,7%
6.3.	Потраживања од Фонда за ПИО за накнаде инвалидима	353	
6.4.	Потраживања рефундације накнаде зарада боловања преко 30 дана	1.341	
7.	Потраживања од других правних и физичких лица за накнаду штете (потраживања од осигуравајућих компанија)	11.190	0,4%
8.	Потраживање од купаца за заједничке режијске трошкове	6.141	
9.	Потраживање од Фонда ПИО за рефундацију трошкова	1.034	0,3%
10.	Остала краткорочна потраживања	1.702	
	Укупно евидентирана остала потраживања	2.922.997	100%

Од укупно евидентираних осталих потраживања 86% се односи на потраживања од здравствених установа са којима РФЗО има закључене уговоре о пружању услуга здравствене заштите.

Остала краткорочна потраживања – konto 122198

Евидентирана остала краткорочна потраживања РФЗО-а на дан 31. децембар 2018. године износе 2.828.745 хиљада динара и чине их:

- 1) потраживања од здравствених установа по основу извршених контрола наменског трошења средстава у износу од 2.517.956 хиљада динара,
- 2) потраживања од здравствених установа из Плана мреже по основу повраћаја средстава по Закључку Владе РС у износу од 138.168 хиљада динара,
- 3) остала потраживања у износу од 172.621 хиљада динара.

Потраживања од здравствених установа по основу извршених контрола наменског трошења средстава

Потраживања од здравствених установа по основу извршених контрола наменског трошења средстава у 2018. години евидентиран су у износу од 2.517.956 хиљада динара.

У наредној табели дата је структура највећих евидентираних потраживања од здравствених установа по основу извршених контрола наменског трошења средстава по годинама њиховог настанка.



Табела бр.50 Преглед највећих износа евидентираних потраживања од здравствених установа по основу извршених контрола наменског трошења средстава по годинама настанка

(у хиљадама динара)

Редни број	Назив здравствене установе	2013. година	2014. година	2015. година	2016. година	2017. година	Укупно потраживање на дан 01.01.2018. године
1	2	3	4	5	6	7	8
1.	Апотека Нови Сад			152.162			152.162
2.	Институт за кардиоваскуларне болести „Дедиње”, Београд				10.364		10.364
3.	Здравствени центар Врање		15.395	33.025	45.445	7.170	101.035
4.	Клиника за психијатријске болести „Др Лаза Лазаревић”	373	98.915		469		99.757
5.	Општа болница Пирот		15.303	478	6.842		22.623
6.	Здравствени центар Кладово		6.311		15.500		21.811
7.	Општа болница Смедеревска Паланка		5.146	1.681	1.859	4.359	13.045
8.	Дом здравља Тутин		12.873				12.873
	Укупно	373	153.943	187.346	80.479	11.529	433.670

Потраживања од здравствених установа из Плана мреже по основу повраћаја средстава по Закључку Владе РС

Потраживања од здравствених установа из Плана мреже по основу повраћаја средстава по Закључку Владе РС у 2018. години евидентирана су у износу од 138.168 хиљада динара.

Влада Републике Србије је у току 2018. године донела два Закључка којима је сагласна да здравствене установе из Плана мреже здравствених установа, чији је оснивач Република Србија и Аутономна покрајина Војводине, 50% износа неутрошених средстава из 2016. године, и ранијих година, која се налазе на подрачунима здравствених установа чији је оснивач Република Србија и Аутономна покрајина Војводине, а пренета су од стране Републичког фонда за здравствено осигурање по уговорима о пружању и финансирању здравствене заштите из обавезног здравственог осигурања, користе за набавку медицинске опреме и инвестиције и инвестиционо одржавање у 2018. години.

Влада Републике Србије је сагласна да здравствене установе из Плана мреже здравствених установа чији је оснивач Република Србија и Аутономна покрајина Војводине, остатак од 50% износа неутрошених средстава из 2016. године, и ранијих година, уплате на рачун Републичког фонда за здравствено осигурање.

РФЗО, је по овом основу, у току 2018. године евидентирао потраживање у износу од 878.341 хиљада динара. У току 2018. године измирена су потраживања у износу од 740.172 хиљаде динара. Разлика од 138.168 хиљада динара односи се на две здравствене установе које нису извршиле повраћај средстава по Закључку Владе РС у току 2018. године.



Остала потраживања

Остала потраживања у 2018. години евидентирана су у износу од 172.621 хиљада динара и чине их:

- 1) потраживања по основу упућивања осигураних лица на лечење у иностранству у износу од 84.685 хиљада динара,
- 2) потраживања од ЦИТ инжењеринга д.о.о., Београд у износу од 86.452 хиљаде динара,
- 3) остала потраживања у износу од 1.484 хиљада динара.

У наредној табели дата је износ највећих евидентираних потраживања по основу упућивања осигураних лица на лечење у иностранству на дан 01.01.2018. године

Табела бр.51 Преглед потраживања по основу упућивања осигураних лица на лечење у иностранству на дан 01.01.2018. године (из 2017. године и из ранијих година)

(у хиљадама динара)	
Број лица	Износ потраживања
1	2
325	57.362

Неусаглашена потраживања

Извештајем о попису имовине и обавеза Републичког фонда за здравствено осигурање са стањем на дан 31. 12. 2018. године констатовано је да од укупно евидентираних потраживања са дужницима нису усаглашена потраживања у укупном износу од 2.038.916 хиљада динара.

Табела бр.52 Преглед неусаглашених потраживања Републичког фонда за здравствено осигурање на дан 31. 12. 2018. године

(у хиљадама динара)						
Ред број	Економска класификација	Опис	Евидентирано стање на дан 31.12.2018.	Од тога неусаглашено		
				Износ	Учешће	
1	2	3	4	5	6=5/4	
1.	122110	Купци у земљи	435.222	237	0%	
2.	122140	Потраживања од запослених	17.295		0%	
3.	122150	Потраживања од других органа и организација	154.024	16	0%	
4.	122160	Потраживања по основу преплаћених пореза и доприноса	613	167	27%	
5.	122190	Остала потраживања	2.922.998	2.038.496	70%	
5.1.	122192	Потраживања од Националне службе за запошљавање	7.920	7.920	100%	
5.2.	122192	Потраживања од Фонда за ПИО за накнаде инвалидима	353	242	69%	
5.3.	122194	Потраживања од других правних и физичких лица за накнаду штете	11.190	3.866	35%	
5.4.	122198	Потраживања од здравствених установа по основу извршених контрола наменског трошења средстава	2.517.956	1.796.356	71%	
5.5.	122198	Потраживања од здравствених установа из Плана мреже по основу повраћаја средстава по Закључку Владе РС	138.168	138.168	100%	
5.6.	122198-1	Потраживање од Фонда ПИО за накнаду до изласка на инвалидску комисију	55.964	3.810	7%	



(у хиљадама динара)

Ред број	Економска класификација	Опис	Евидентирано стање на дан 31.12.2018.	Од тога неусаглашено	
				Износ	Учешће
1	2	3	4	5	6=5/4
5.7.	122198-2 и 122198-3	Потраживање од купаца за заједничке режијске трошкове	7.175	1.681	23%
5.8.	122198	Остала потраживања	184.272	86.453	47%
		Укупно	3.530.152	2.038.916	58%

Од укупног износа неусаглашених потраживања 88% односи се на потраживања од здравствених установа по основу одлука и записника о спроведеним контролама наменског коришћења средстава за пружање здравствене заштите из обавезног здравственог осигурања.

Усклађивање евиденција и стања главне књиге са дневником, као и помоћних књига и евиденција са главном књигом, врши се пре пописа имовине и обавеза и пре припреме финансијских извештаја. Корисници буџетских средстава и организације обавезног социјалног осигурања, као и корисници средстава Републичког завода за здравствено осигурање, обавезни су да изврше усаглашавање финансијских пласмана, потраживања и обавеза на дан састављања финансијског извештаја. Поверилац је дужан да достави свом дужнику попис ненаплаћених потраживања најкасније 25 дана од дана састављања финансијског извештаја, а дужник је обавезан да у року од пет дана од дана пријема пописа неизмирених обавеза, провери своју обавезу и о томе обавести повериоца. Начин и рокови вршења пописа и усклађивање књиговодственог стања са стварним стањем, обављају се у складу са Уредбом о евиденцији и попису непокретности и других средстава у државној својини¹⁰⁶ као и прописом о начину и роковима вршења пописа и усклађивања књиговодственог са стварним стањем који прописује министар надлежан за послове финансија и економије.¹⁰⁷

У поступку ревизије утврђено је да РФЗО на економској класификацији 122198 – Остала краткорочна потраживања евидентирао потраживања:

- 1) од здравствених установа из Плана мреже по основу извршених контрола наменског трошења средстава која датирају из 2013. године у укупном износу од 433.670 хиљада динара,
- 2) по основу упућивања осигураних лица на лечење у иностранству која датирају из 2017. године и из ранијих година године у укупном износу од 57.362 хиљаде динара.

Републички фонд за здравствено осигурање је исказао краткорочна потраживања у укупном износу од 491.032 хиљаде динара која датирају из 2017. године и из ранијих година.

Препорука број 3: Препоручује се одговорним лицима Републички фонд за здравствено осигурање да предузме мере и активности којима би се утврдила могућност наплате потраживања из ранијих периода, како би спречили ризик од застарелости и у складу са тиме извршила одговарајућа књижења у пословним књигама.

¹⁰⁶ „Службени гласник РС“, број 27/96.

¹⁰⁷ Члан 18 Уредбе о буџетском рачуноводству.



4.3.3.4. Краткорочни пласмани – konto 123000

РФЗО је у Билансу стања на дан 31. децембар 2018. године исказао краткорочне пласмане у износу од 1.183.223 хиљаде динара.

Табела бр.53 Преглед исказаних краткорочних пласмана на дан 31. 12. 2018. године

(у хиљадама динара)

Ред. број	Опис	Стање на дан 01.01.2018. године	Стање на дан 31.12.2018. године	Разлика
1	2	3	4	5=4-3
1.	Краткорочни кредити - спорна потраживања	479.606	540.581	60.975
2.	Дати аванси, депозити и кауције	515.498	642.642	127.144
3.	Остали краткорочни пласмани			
	Укупно краткорочни пласмани	995.104	1.183.223	188.119

Краткорочни кредити – konto 123100 (спорна потраживања)

Евидентирани износ краткорочних кредита од 540.580 хиљада динара у целости се односи на спорна потраживања.

Табела бр.54 Преглед структуре исказаних спорних потраживања

(у хиљадама динара)

Ред. број	Назив дужника	Износ	Година настанка	Напомена
1	2	3	4	5
1.	Клинички центар Србије	308.805	2016. и 2018.	
2.	Институт за кардиоваскуларне болести „Дедиње“	79.141	2015., 2016. и 2018.	Оспорен записник о контроли и /или неусаглашен износ признате накнаде за рад установе
3.	Клиничко болнички центар „Земун“	32.529	2016.	
4.	Клиничко болнички центар "Драгиша Мишовић", Дедиње	23.954	2016.	
5.	Клиничко болнички центар „Бежанијска коса“	30.088	2015., 2016. и 2018.	
6.	Дом здравља Крушевац	16.703	2014.	
7.	Београдска банка а.д. - у стечају	16.370	2000.	Немогућност наплате до окончања поступка стечаја
8.	Специјална болница за рехабилитацију „Термал“, Врдник	15.384	2016.	
9.	Клиничко болнички центар „Звездара“	5.107	2015.	
10.	Клиника за психијатријске болести „Др Лаза Лазаревић“	4.054	2016.	
11.	Завод за болести зависности Београд	2.945	2015.	Неусаглашен износ признате накнаде за рад установе
12.	Специјална болница за интерне болести Врњачка Бања	2.913	2015. - 2017.	
13.	Клиника за рехабилитацију „др Мирослав Зотовић“	2.037	2016.	
14.	Институт за вирусологију, вакцине и серуме "Торлак"	494	2018.	
15.	Ауто центар Новаковић	23	2017.	Неусаглашени износ потраживања
16.	ДВД Врачар	33	2018.	
	Укупно	540.580		

Евидентирана спорна потраживања од здравствених установа у укупном износу од 524.154 хиљаде динара (97% укупног износа) односе се на неусаглашена потраживања од



здравствених установа у периоду 2014–2018. године. По овом основу у 2018. години евидентирана су нова спорна потраживања у износу од 65.120 хиљада динара.

За исказано спорно потраживање од Београдске банке а. д. – у стечају, у износу од 16.370 хиљада динара, право на наплату потраживања досуђено је РФЗО-у 2003. године пресудом Привредног суда у Београду. РФЗО није у могућности да наплати досуђено потраживање до окончања стечајног поступка који је отворен над дужником.

Дати аванси, депозити и кауције – конто 123200

РФЗО је исказао дате авансе у износу од 642.641 хиљада динара (у 2017. години 515.498 хиљада динара), који се односе на:

- 1) дате авансе за обављање услуга у износу од 642.358 хиљада динара;
- 2) дате авансе за набавку материјала у износу од 118 хиљада динара и
- 3) дате авансе за остале потребе у износу од 88 хиљада динара;
- 4) краткорочне депозите у износу од 77 хиљада динара.

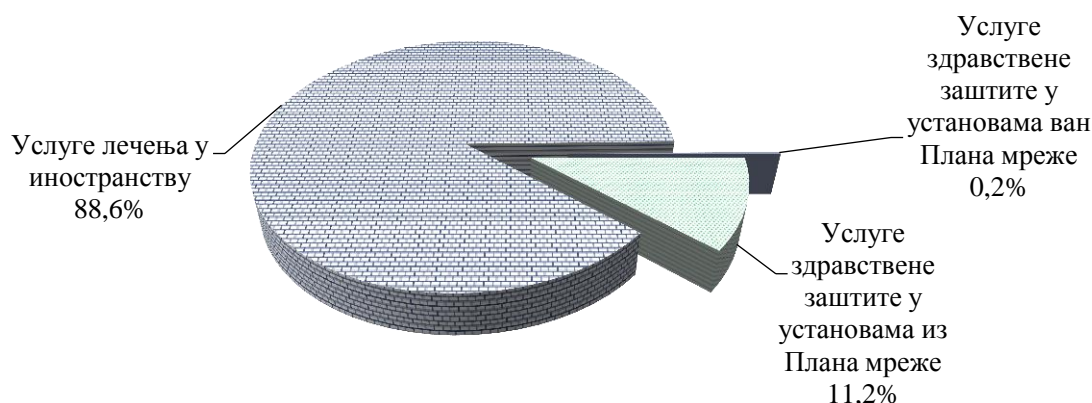

Слика број 23: Преглед структуре датих аванса за обављање услуга на дан 31. 12. 2018. године

Највећи део исказаног аванса за обављање услуга односи се на авансе здравственим установама у иностранству у које се упућују осигурана лица РФЗО-а ради лечења.

Табела бр.55 Преглед стања аванса на почетку и крају периода

Опис	(у хиљадама динара)		
	Стање на дан 01. 01. 2018. године	Стање на дан 31. 12. 2018. године	Промена
1	2	3	4 = 3 - 2
Услуге здравствене заштите у установама из Плана мреже	57.989	18.895	(39.094)
Услуге здравствене заштите у установама ван Плана мреже	389	1.073	684
Услуге лечења у иностранству	456.282	610.484	154.202
Остало	590	11.906	11.316
Укупно	515.250	642.358	127.108

Аванси за услуге лечења у иностранству

Стање аванса према здравственим установама у иностранству на дан 31. 12. 2018. године износи 610.484 хиљаде динара. Исказани аванси односе се на 45 различитих здравствених установа у иностранству.



РФЗО, на основу решења донетих од стране Комисије за коришћење здравствене заштите у иностранству и упућивање осигураника на лечење у иностранство, уплаћује авансе здравственим установама у иностранству. Пrawdање авансно пренетих средстава врши се на основу рачуна које испостављају здравствене установе у иностранству након завршетка лечења лица.

Табела бр.56 Преглед евидентираних и измиренних потраживања за 14 здравствених установа у иностранству

(у хиљадама динара)

Редни број	Назив здравствене установе у иностранству	Дугује		Промене у току 2018. године		Салдо на дан 31.12.2018. године
		Почетно стање потраживања из 2017. године и из ранијих година	Почетно стање потраживања из 2017. године и из ранијих година које је измирено у 2018. години	Евидентирано потраживање	Измирено потраживање	
1	2	3	4	5	6	7 = 3+4+5-6
1.	Azienda Osp.Papa Giovanni-Bergamo	72.827	20.933	15.519	21.263	88.017
2.	ACIBADEM HEALTHCARE GROUP-ISTANBUL-	78.721		2.137	2.068	78.791
3.	HOPITAL OPHT.JULES-GONIN-LOZANA-ŠVAJCAR	15.163	7.854	50.193	9.283	63.927
4.	HARLEY STREET CLINIC - LONDON	40.920	5.070	15.745	5.190	56.545
5.	Fondation oph.ROTHCHILD-PARIZ	36.781		7.158		43.939
6.	AKH (VIENNA GENERAL HOSPITAL) AUSTRIJA	43.928		(103)		43.825
7.	GREAT ORMOND STREET HOSPITAL LONDON	12.378		18.637	5.240	25.775
8.	Сen.Hosp.Univ.Vaudois-CHUV-Lozana Švajcarska	8.935		8.496		17.431
9.	PROTON THERAPY CENTER PRAG	16.228		(38)		16.190
10.	HELIOS Klinikum Berlin - Buch, Nemačka	581		15.352		15.933
11.	Universitatsklinikum Essen, Nemačka	4.693		7.515		12.208
12.	Nemocnice na Homolce Prag-Češka	5.215		5.485		10.699
13.	SCHULTHESS KLINIK,MUSKULO-SKELETTAL,CIRI	9.809		358		10.167
14.	HERZZENTRUM LEIPZIG-NEMAČKA	4.938	4.170	3.669	4.168	8.609
	Укупно	351.117	38.028	150.122	47.212	492.055

У поступку ревизије утврђено је да РФЗО на економској класификацији 123231 – Аванси за обављање услуга евидентирао авансне уплате здравственим установама у иностранству у складу са закљученим уговорима о упућивању осигураних лица на лечење у иностранство у укупном износу од 313.089 хиљада динара која се односе на авансе уплате из 2017. године и из ранијих година.

Републички фонд за здравствено осигурање је исказао авансе у укупном износу од 313.089 хиљаде динара која датирају из 2017. године и из ранијих година.



Препорука број 4: Препоручује се одговорним лицима Републички фонд за здравствено осигурање да предузме мере и активности којима би се утврдила могућност наплате потраживања из ранијих периода, како би спречили ризик од застарелости и у складу са тиме извршила одговарајућа књижења у пословним књигама.

Аванси за услуге здравствене заштите у установама из Плана мреже

Стање аванса према здравственим установама из Плана мреже на дан 31. 12. 2018. године износи 18.895 хиљада динара и односи се на 33 здравствене установе из Плана мреже.

Исказани аванси односе се на средства која је РФЗО пренео здравственим установама за финансирање услуга здравствене заштите из обавезног здравственог осигурања у износу већем од износа фактурисаних трошкова за пружене здравствене услуге.

4.3.4. Обавезе – конто 200000

Обавезе РФЗО-а у Билансу стања на дан 31. децембар 2018. године исказане су у износу од 25.959.623 хиљаде динара (у 2017. години 25.163.364 хиљаде динара).

Табела бр.57 Преглед промена стања обавеза у 2018. години

(у хиљадама динара)

Ознака ОП	Економска класификација	Опис	Стање на дан 01.01.2018.	Стање на дан 31.12.2018.	Промена стања
1	2	3	4	5	6=5-4
1118	230000	Обавезе по основу расхода за запослене	87.706	113.613	25.907
1173	240000	Обавезе по основу осталих расхода, изузев расхода за запослене	722.571	1.055.046	332.475
1198	250000	Обавезе из пословања	20.058.641	20.072.884	14.243
1212	290000	Пасивна временска разграничења	4.294.446	4.718.080	423.634
Свега обавезе			25.163.364	25.959.623	796.259

Стање исказаних обавеза одговара стању обавеза утврђеног пописом.

Табела бр.58 Преглед обавеза за период 2015–2018. година

(у хиљадама динара)

Година	Укупне обавезе	Обавезе из пословања				ПВП	% учешћа	Остале обавезе	% учешћа
		Обавезе према здравственим установама из и ван Плана мреже	Остале обавезе из пословања	Укупно	% учешћа				
1	2 (5+7+9)	3	4	5 (3+4)	6	7	8	9	10
2015.	11.710.228	5.483.383	120.530	5.603.913	48%	5.604.917	48%	501.398	4%
2016.	16.718.787	10.210.348	156.991	10.367.339	62%	5.567.267	33%	784.181	5%
2017.	25.163.364	19.968.637	90.004	20.058.641	80%	4.294.446	17%	810.277	3%
2018.	25.959.624	19.982.413	90.471	20.072.884	77%	4.718.080	18%	1.168.660	5%

4.3.4.1. Обавезе из пословања – конто 250000

РФЗО је у Билансу стања на дан 31. децембар 2018. године исказао обавезе из пословања у износу од 20.072.884 хиљаде динара, од чега се 20.067.673 хиљаде динара (99%) односи на обавеза према добављачима.



Табела бр.59 Преглед обавеза према здравственим установама за период 2015-2018. година

(у хиљадама динара)

Година	Укупно	Обавезе према здравственим установама из Плана мреже	% учешћа	Обавезе према здравственим установама ван Плана мреже	% учешћа
1	2 (3+5)	3	4	5	6
2015.	5.483.383	3.885.826	71%	1.597.557	29%
2016.	10.210.348	7.422.354	73%	2.787.994	27%
2017.	19.968.637	14.681.089	74%	5.287.548	26%
2018.	19.982.413	14.808.177	74%	5.174.236	26%

Табела бр.60 Преглед евидентираних обавеза према добављачима

(у хиљадама динара)

Ред. Број	Опис	Стање на дан 31.12.2017.	Стање на дан 31.12.2018.	Промена
1	2	3	4	5 = 4 - 3
1	Добављачи у земљи	20.034.538	20.062.758	28.220
1.1.	Обавезе према здравственим установама из Плана мреже за пружене услуге здравствене заштите	14.681.089	14.808.177	127.088
1.1.1.	Обавезе за фактурисане услуге, лекове и помагала	11.725.442	11.851.352	125.910
1.1.2.	Обавезе за фактурисане услуге према здравственим установама које нису потписале коначни обрачун накнаде за рад	2.955.647	2.956.825	1.178
1.2.	Обавезе према здравственим установама ван Плана мреже за пружене услуге здравствене заштите	5.287.548	5.174.236	(113.312)
1.3.	Обавезе према добављачима у земљи за остале намене	65.901	80.345	14.444
2.	Добављачи у иностранству	18.846	4.915	(13.931)
Свега евидентиране обавезе		20.053.384	20.067.673	14.289

Извештајем о извршеном попису имовине и обавеза Републичког фонда за здравствено осигурање са стањем на дан 31. 12. 2018. године констатовано је да од укупно евидентираних обавеза према добављачима у земљи нису усаглашене обавезе у износу од 3.314.988 хиљада динара.

Табела бр.61 Преглед неусаглашених обавеза РФЗО-а на дан 31. 12. 2018. године

(у хиљадама динара)

Ред. бр.	Опис	Укупни износ евидентираних обавеза	Евидентирани износ који је неусаглашен	Стање обавеза према евиденцији добављача	Неусаглашено	
					Износ	Учешће
1	2	3	4	5	6	7=6/3
1	Обавезе према здравственим установама из Плана мреже за пружене услуге здравствене заштите	14.808.177	3.154.770	2.973.559	82.858	1%
2	Обавезе према здравственим установама ван Плана мреже за пружене	5.174.236	153.904	89.035	35.415	1%



(у хиљадама динара)

Ред. бр.	Опис	Укупни износ евидентираних обавеза	Евидентирани износ који је неусаглашен	Стање обавеза према евиденцији добављача	Неусаглашено	
					Износ	Учешће
1	2	3	4	5	6	7=6/3
	услуге здравствене заштите					
3	Обавезе према добављачима у земљи за остале намене	80.345	6.314	19.886	13.869	17%
	Укупно	20.062.758	3.314.988	3.082.481	132.142	1%

Неусаглашен износ обавеза према добављачима у земљи износи 132.142 хиљаде динара, односно 0,65% укупно евидентираног износа обавеза.

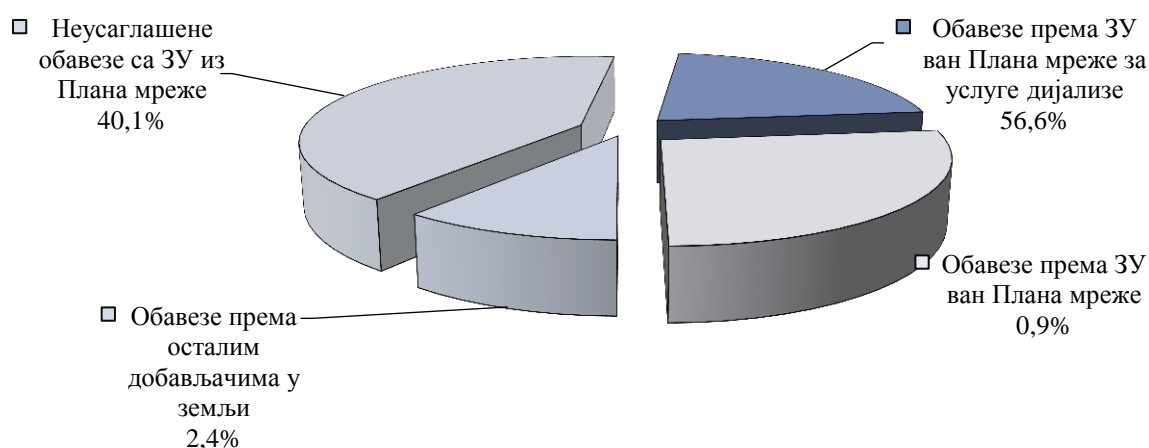

Слика број 24: Структура неусаглашених обавеза са добављачима у земљи

Неусаглашене обавезе према здравственим установама из Плана мреже односе се на обавезе по основу фактурисаних услуга које нису признате коначним обрачунима, односно које представљају разлику насталу због признавања накнаде за рад у износу који је мањи од износа трошкова које је здравствена установа фактурисала.

4.4 Извештај о капиталним издацима и примањима – Образац 3

Извештај о капиталним издацима и примањима – Образац 3, садржи податке о укупно оствареним примањима и извршеним издацима, као и резултат који се утврђује као разлика између остварених примања и издатака.

Табела бр.62 Преглед исказаних капиталних издатака и примања

(у хиљадама динара)

Ред. број	Опис	Исказани износ	
		2017. година	2018. година
1	2	3	4
1	Свега примања	895	3.230
1.1.	Примања од продаје непокретности	483	1.722
1.2.	Примања од продаје покретне имовине	1	1
1.3.	Примања од продаје домаће финансијске имовине	411	1.507
2.	Свега издаци:	88.970	205.519
2.1.	Капитално одржавање зграда и објеката	18.906	11.786



Ред. број	Опис	(у хиљадама динара)	
		Исказани износ	
		2017. година	2018. година
1	2	3	4
2.2.	Машине и опрема	55.618	92.935
2.3.	Нематеријална имовина	14.446	100.798
2.4.	Набавка домаћих акција и осталог капитала		
	Мањак примања	(88.075)	(202.289)

РФЗО је у Извештају о капиталним издацима и примањима – Образац 3 у периоду 1. 1. 2018. – 31. 12. 2018. године исказао мањак примања у износу од 202.289 хиљада динара, колико износе издаци који нису финансирани из примања остварених у току године.

Извештај о капиталним издацима не садржи податак о вредности домаћих акција и осталог капитала стеченог у 2018. години у износу од 307.881 хиљада динара на основу извршених конверзија потраживања у капитал (описано у Напомени 4.3.3.1. Дугорочна финансијска имовина – конто 110000).

4.5 Извештај о новчаним токовима – Образац 4

У Извештају о новчаним токовима – Образац 4 исказују се подаци о оствареним приходима и примањима и извршеним расходима и издацима, корекције прилива, корекције одлива, салдо готовине на крају године који одговара салду на текућим (динарским и девизним) рачунима, салду благајни, акредитивима и новчаним депозитима последњег дана периода за који се извештај саставља.

Табела бр.63 Преглед исказаних података у извештају о новчаним токовима

Ред. број	Опис	(у хиљадама динара)
		Исказани износ
1	2	3
1.	Приливи - Текући приходи	251.480.893
2.	Одливи - Текући расходи и издаци	250.739.643
3.	Вишак новчаних прилива (1-2)	741.250
4.	Салдо готовина на почетку периода	10.286.836
5.	Корекција новчаних прилива	400.695
5.1.	за наплаћена средства која се не евидентирају преко класа 700000, 800000 и 900000	400.695
6.	Кориговани новчани приливи (1+5)	251.881.588
7.	Корекција новчаних одлива (7.2-7.1)	400.737
7.1.	обрачуната амортизација књижена на терет сопствених прихода	3
7.2.	за износ плаћених расхода који се не евидентирају преко класа 400000, 500000 и 600000	400.740
8.	Кориговани новчани одливи (2+7)	251.140.380
	Салдо готовина на крају периода (4+6-8)	11.028.044

Исказани салдо средстава на крају периода одговара стању новчаних средстава утврђеног пописом.

5. Потенцијалне обавезе

У току 2018. године РФЗО је учествовао у укупно 669 судских спорова. Од тог броја РФЗО се у 199 спорова јављао као тужилац док је у 470 учествовао као тужени.



Табела бр.64 Табеларни приказ спорова РФЗО-а е у току 2018. године

(у хиљадама динара)

Статус Републичког фонда за здравствено осигурање у спору	Број спорова	Вредност спорова
1	2	3
Тужилац	199	2.085.272
Тужени	470	793.934

На дан 31. 12. 2018. године РФЗО је имао у току 330 спора са потенцијалним обавезама у укупном износу од 522.349 хиљада динара, без урачунатих камата и судских трошкова.

6. Препоруке из претходних година

У току 2018. године вршили смо ревизију Завршног рачуна и Годишњег консолидованог финансијског извештаја Републичког фонда за здравствено осигурање за 2017. годину и правилности пословања и о томе смо издали Извештај о ревизији Број: 400–775/2018–05/11 од 29. новембра 2018. године. Изразили смо позитивно мишљење на правилност пословања и дали 10 препорука.

РФЗО је доставио Одазивни извештај о отклањању неправилности и извршавању препорука из Извештаја о ревизији Завршног рачуна и Годишњег консолидованог финансијског извештаја Републичког фонда за здравствено осигурање за 2017. годину и правилности пословања, у коме је навео активности које је предузео у циљу спровођења датих препорука.

Табела бр.65 Преглед датих препорука и њихове реализације

Предмет ревизије	Број датих препорука	Реализација датих препорука			
		Поступљено		Поступање у току	
		број	%	број	%
1	2	3	4=3/2	5	6=5/2
Ревизија Завршног рачуна и Годишњег консолидованог финансијског извештаја Републичког фонда за здравствено осигурање за 2017. годину	7	6	86	1	14
Ревизија правилности пословања за 2017. годину	3	2	67	1	33
Ревизија Завршног рачуна и Годишњег консолидованог финансијског извештаја Републичког фонда за здравствено осигурање за 2016. годину	4	4	100		
Ревизија правилности пословања за 2016. годину	13	11	85	2	15
Ревизија Завршног рачуна и Годишњег консолидованог финансијског извештаја Републичког фонда за здравствено осигурање за 2015. годину	5	5	100		
Ревизија правилности пословања за 2015. годину	4	3	75	1	25
Ревизија Завршног рачуна и Годишњег консолидованог финансијског извештаја Републичког фонда за здравствено осигурање за 2014. годину	6	4	67	2	33
Ревизија правилности пословања за 2014. годину	25	22	88	3	12
Ревизија Завршног рачуна и Годишњег консолидованог финансијског извештаја Републичког фонда за здравствено осигурање за 2013. годину	6	5	83	1	17
Укупно	73	59	81	14	19



Препоруке у ревизији Завршног рачуна и Годишњег консолидованог финансијског извештаја Републичког фонда за здравствено осигурање за 2017. годину и правилности пословања по којима је поступање у току односе се на:

препоруку број 10: да предузму мере да се поступцима централизованих јавних набавки обезбеде добра, услуге и радови за здравствене установе из Плана мреже у складу са исказаним потребама и Планом централизованих јавних набавки за потребе здравствених установа (описано у напомени 6.2 – Централизоване јавне набавке за потребе здравствених установа, препорука број 10);

Препоруке у ревизији Завршног рачуна и Годишњег консолидованог финансијског извештаја Републичког фонда за здравствено осигурање за 2016. годину и правилности пословања по којима је поступање у току односе се на:

препоруку број 11: да предузму мере којима ће се обезбедити да се током важења оквирних споразума исти примењују у складу са условима из закљученог уговора.

РФЗО је здравственим установама утврдио обавезу достављања закључених уговора и података о реализацији уговора. У складу са овим установе су у обавези да извештавају о реализованим количинама, али не и примени цена из уговора;

препоруку број 12: да предузму мере којима ће обезбедити да се интерним актима којима се ближе утврђује списак доказа на основу којих се одлучује о праву на накнаду зараде за време привремене спречености за рад из средстава обавезног здравственог осигурања не захтевају докази о плаћеном доприносу и за друге запослене.

У РФЗО-у је у јануару 2018. године образована комисија за припрему предлога и измена Правилника о начину и поступку остваривања права из обавезног здравственог осигурања. Резултати рада комисије нису достављени;

Препоруке у ревизији Завршног рачуна и Годишњег консолидованог финансијског извештаја Републичког фонда за здравствено осигурање за 2015. годину и правилности пословања по којима је поступање у току односе се на:

препоруку број 4: да размотри могућност признавања накнаде трошкова лекова утрошених у домовима здравља за пружање услуга осигураницима Републичког фонда за здравствено осигурање у висини контролисаних фактурисаних трошкова за ову намену (описано у напомени 3.1.3.2.3.1 – Здравствене установе које пружају услуге на примарном, секундарном и терцијарном нивоу здравствене заштите).

Препоруке у ревизији Завршног рачуна и Годишњег консолидованог финансијског извештаја Републичког фонда за здравствено осигурање за 2014. годину и правилности пословања по којима је поступање у току односе се на:

препоруку број 4: да предузме мере којима ће обезбедити да се у Годишњем консолидованом финансијском извештају Републичког фонда за здравствено осигурање исказују расходи здравствене заштите по наменама на основу података из Извештаја о извршењу буџета - Образац 5 свих корисника средстава Републичког фонда за здравствено осигурање.

РФЗО је у јануару 2017. године покренуо иницијативу ради уређења начина и поступка израде консолидованог финансијског извештаја Републичког фонда за здравствено осигурање.



У Годишњем консолидованом финансијском извештају Републичког фонда за здравствено осигурање за 2017. годину расходи здравствене заштите за установе из Плана мреже које су у саставу Управе за војно здравство Министарства одбране Републике Србије и две апотекарске установе које нису доставиле финансијске извештаје нису исказани по наменама (описано у напомени 5.6 Консолидовани финансијски извештај Републичког фонда за здравствено осигурање);

препоруку број 5: да приликом израде Годишњег консолидованог извештаја, за потребе исказивања планираног износа средстава преузимају податке из финансијских планова здравствених установа у којима се приходи и примања исказују према изворима средстава.

РФЗО, приликом израде Годишњег консолидованог финансијског извештаја Републичког фонда за здравствено осигурање за 2017. годину, корекцију планираног износа прихода није вршио на основу података из финансијских планова установа (описано у напомени 5.6.3 Консолидовани планирани износ средстава);

препоруку број 6: да покрене иницијативу код надлежних министарстава ради доношења акта којим ће се ближе уредити поступак планирања средстава и састављања финансијских планова здравствених установа.

РФЗО је у јануару 2017. године покренуо иницијативу за доношење акта, али до окончања поступка ревизије није донет пропис којим се ближе уређује поступак планирања средстава и састављања финансијских планова здравствених установа;

препоруку број 18: да предузму активности за израду стратешког документа (ИТ стратегије), којим би се планирао развој и управљање информационом инфраструктуром, системима, комуникацијама, рачунарским апликацијама, базама података и континуираном обуком запослених. РФЗО није доставио доказ о усвајању ИТ стратегије;

препоруку број 19: да предузму потребне активности да се осигура стабилно финансирање ИТ пројеката, кроз детаљно планирање неопходних средстава по организационим деловима и организационој структури. Реализација препоруке претпоставља претходно усвајање ИТ стратегије.

Препорука у ревизији Завршног рачуна и Годишњег консолидованог финансијског извештаја Републичког фонда за здравствено осигурање за 2013. годину, по којој је поступање у току односи се на:

препоруку број 5: да у пословним књигама евидентира имовину – непокретности у својини коју није евидентирао.

РФЗО је покренуо поступке ради утврђивања вредности и евидентирања објеката и пословним књигама евидентирао објекте у Пландишту и Беочину. Према достављеним подацима поступак за објекат филијале у Пожаревцу је још увек у току.



ПРИЛОГ III

**ФИНАНСИЈСКИ ИЗВЕШТАЈИ РЕПУБЛИЧКОГ ФОНДА ЗА ЗДРАВСТВЕНО
ОСИГУРАЊЕ, БЕОГРАД**



С А Д Р Ж А Ј :

1.	Биланс стања на дан 31.12.2018. године – Образац 1.....	96
2.	Биланс прихода и расхода – Образац 2	100
3.	Извештај о капиталним издацима и примањима – Образац 3.....	105
4.	Извештај о новчаним токовима – Образац 4.....	106
5.	Извештај о извршењу буџета – Образац 5.....	111



1. Биланс стања на дан 31.12.2018. године – Образац 1

(у хиљадама динара)

Ознака ОП	Број конта	Опис	Износ из	Износ текуће године		
			претходне године	Бруто	Исправка вредности	Нето (5 – 6)
1	2	3	(почетно стање)	5	6	7
АКТИВА						
1001	000000	НЕФИНАНСИЈСКА ИМОВИНА (1002 + 1020)	2.565.539	4.977.810	2.340.358	2.637.452
1002	010000	НЕФИНАНСИЈСКА ИМОВИНА У СТАЛНИМ СРЕДСТВИМА (1003 + 1011 + 1015 + 1018)	2.565.119	4.967.163	2.330.033	2.637.130
1003	011000	НЕКРЕТНИНЕ И ОПРЕМА (од 1004 до 1006)	2.440.636	4.680.545	2.276.613	2.403.932
1004	011100	Зграде и грађевински објекти	2.251.252	3.676.063	1.470.231	2.205.832
1005	011200	Опрема	189.384	1.004.482	806.382	198.100
1011	014000	ПРИРОДНА ИМОВИНА (од 1012 до 1014)	20.684	20.684		20.684
1012	014100	Земљиште	20.684	20.684		20.684
1015	015000	НЕФИНАНСИЈСКА ИМОВИНА У ПРИПРЕМИ И АВАНСИ (1016 + 1017)	66.034	87.603		87.603
1016	015100	Нефинансијска имовина у припреми	61.670	83.239		83.239
1017	015200	Аванси за нефинансијску имовину	4.364	4.364		4.364
1018	016000	НЕМАТЕРИЈАЛНА ИМОВИНА (1019)	37.765	178.331	53.420	124.911
1019	016100	Нематеријална имовина	37.765	178.331	53.420	124.911
1020	020000	НЕФИНАНСИЈСКА ИМОВИНА У ЗАЛИХАМА (1025)	420	10.647	10.325	322
1025	022000	ЗАЛИХЕ СИТНОГ ИНВЕНТАРА И ПОТРОШНОГ МАТЕРИЈАЛА (1026)	420	10.647	10.325	322
1026	022100	Залихе ситног инвентара	420	10.647	10.325	322
1028	100000	ФИНАНСИЈСКА ИМОВИНА (1029 + 1049 + 1067)	38.287.953	40.141.424	9.464	40.131.960
1029	110000	ДУГОРОЧНА ФИНАНСИЈСКА ИМОВИНА (1030)	2.837.995	3.146.414	1.925	3.144.489
1030	111000	ДУГОРОЧНА ДОМАЋА ФИНАНСИЈСКА ИМОВИНА (од 1031 до 1039)	2.837.995	3.146.414	1.925	3.144.489
1039	111900	Домаће акције и остали капитал	2.837.995	3.146.414	1.925	3.144.489
1049	120000	НОВЧАНА СРЕДСТВА, ПЛЕМЕНИТИ МЕТАЛИ, ХАРТИЈЕ ОД ВРЕДНОСТИ, ПОТРАЖИВАЊА И КРАТКОРОЧНИ ПЛАСМАНИ (1050 + 1060 + 1062)	14.576.617	15.748.958	7.539	15.741.419
1050	121000	НОВЧАНА СРЕДСТВА, ПЛЕМЕНИТИ МЕТАЛИ, ХАРТИЈЕ ОД ВРЕДНОСТИ (од 1051 до 1059)	10.286.836	11.035.572	7.528	11.028.044
1051	121100	Жиро и текући рачуни	7.015.779	7.358.647		7.358.647
1053	121300	Благајна	354	354		354
1054	121400	Девизни рачун	3.270.703	3.669.043		3.669.043
1059	121900	Хартије од вредности		7.528	7.528	
1060	122000	КРАТКОРОЧНА ПОТРАЖИВАЊА (1061)	3.294.677	3.530.163	11	3.530.152
1061	122100	Потраживања по основу продаје и друга потраживања	3.294.677	3.530.163	11	3.530.152



Ознака ОП	Број конта	Опис	Износ из претходне године	Износ текуће године		
			(почетно стање)	Бруто	Исправка вредности	Нето (5 – 6)
1	2	3	4	5	6	7
1062	123000	КРАТКОРОЧНИ ПЛАСМАНИ (од 1063 до 1066)	995.104	1.183.223		1.183.223
1063	123100	Краткорочни кредити	479.606	540.581		540.581
1064	123200	Дати аванси, депозити и кауције	515.498	642.642		642.642
1067	130000	АКТИВНА ВРЕМЕНСКА РАЗГРАНИЧЕЊА (1068)	20.873.341	21.246.052		21.246.052
1068	131000	АКТИВНА ВРЕМЕНСКА РАЗГРАНИЧЕЊА (од 1069 до 1071)	20.873.341	21.246.052		21.246.052
1069	131100	Разграничени расходи до једне године	4.364	4.364		4.364
1070	131200	Обрачунати неплаћени расходи и издаци	20.865.985	21.238.621		21.238.621
1071	131300	Остала активна временска разграничења	2.992	3.067		3.067
1072		УКУПНА АКТИВА (1001 + 1028)	40.853.492	45.119.234	2.349.822	42.769.412
1073	351000	ВАНБИЛАНСНА АКТИВА	5.932	6.278		6.278

(у хиљадама динара)

Ознака ОП	Број конта	Опис	Износ	
			Претходна година	Текућа година
1	2	3	4	5
ПАСИВА				
1074	200000	ОБАВЕЗЕ (1118 + 1173 + 1198 + 1212)	25.163.364	25.959.623
1118	230000	ОБАВЕЗЕ ПО ОСНОВУ РАСХОДА ЗА ЗАПОСЛЕНЕ (1119 + 1125 + 1137 + 1147 + 1153)	87.706	113.613
1119	231000	ОБАВЕЗЕ ЗА ПЛАТЕ И ДОДАТКЕ (од 1120 до 1124)	63.800	90.870
1120	231100	Обавезе за нето плате и додатке	45.730	65.192
1121	231200	Обавезе по основу пореза на плате и додатке	5.330	7.583
1122	231300	Обавезе по основу доприноса за пензијско и инвалидско осигурање на плате и додатке	8.991	12.787
1123	231400	Обавезе по основу доприноса за здравствено осигурање на плате и додатке	3.273	4.635
1124	231500	Обавезе по основу доприноса за незапосленост на плате и додатке	476	673
1125	232000	ОБАВЕЗЕ ПО ОСНОВУ НАКНАДА ЗАПОСЛЕНИМА (од 1126 до 1130)	88	72
1126	232100	Обавезе по основу нето накнада запосленима	82	64
1127	232200	Обавезе по основу пореза на плате за накнаде запосленима	6	8
1137	234000	ОБАВЕЗЕ ПО ОСНОВУ СОЦИЈАЛНИХ ДОПРИНОСА НА ТЕРЕТ ПОСЛОДАВЦА (од 1138 до 1140)	11.490	15.641
1138	234100	Обавезе по основу доприноса за пензијско и инвалидско осигурање на терет послодавца	7.733	10.996
1139	234200	Обавезе по основу доприноса за здравствено осигурање на терет послодавца	3.280	4.645
1140	234300	Обавезе по основу доприноса за случај незапослености на терет послодавца	477	
1147	236000	ОБАВЕЗЕ ПО ОСНОВУ СОЦИЈАЛНЕ ПОМОЋИ ЗАПОСЛЕНИМА (од 1148 до 1152)	9.569	4.621
1148	236100	Обавезе по основу нето исплата социјалне помоћи запосленима	5.056	1.741
1149	236200	Обавезе по основу пореза на социјалну помоћ запосленима	751	413
1150	236300	Обавезе по основу доприноса за пензијско и инвалидско осигурање за	2.562	1.703



Ознака ОП	Број конта	Опис	Износ	
			Претходна година	Текућа година
1	2	3	4	5
		социјалну помоћ запосленима		
1151	236400	Обавезе по основу доприноса за здравствено осигурање за социјалну помоћ запосленима	1.048	706
1152	236500	Обавезе по основу доприноса за случај незапослености за социјалну помоћ запосленима	152	58
1153	237000	СЛУЖБЕНА ПУТОВАЊА И УСЛУГЕ ПО УГОВОРУ (од 1154 до 1160)	2.759	2.409
1154	237100	Обавезе по основу нето исплата за службена путовања	3	4
1156	237300	Обавезе по основу нето исплата за услуге по уговору	1.195	1.020
1157	237400	Обавезе по основу пореза на исплате за услуге по уговору	652	604
1158	237500	Обавезе по основу доприноса за пензијско и инвалидско осигурање за услуге по уговору	901	770
1159	237600	Обавезе по основу доприноса за здравствено осигурање за услуге по уговору	7	10
1160	237700	Обавезе по основу доприноса за случај незапослености за услуге по уговору	1	1
1173	240000	ОБАВЕЗЕ ПО ОСНОВУ ОСТАЛИХ РАСХОДА, ИЗУЗЕВ РАСХОДА ЗА ЗАПОСЛЕНЕ (1174 + 1189 + 1192)	722.571	1.055.046
1174	241000	ОБАВЕЗЕ ПО ОСНОВУ ОТПЛАТЕ КАМАТА И ПРАТЕЋИХ ТРОШКОВА ЗАДУЖИВАЊА (од 1175 до 1178)	1	
1178	241400	Обавезе по основу пратећих трошкова задуживања	1	
1189	244000	ОБАВЕЗЕ ЗА СОЦИЈАЛНО ОСИГУРАЊЕ (1190)	721.820	1.054.105
1190	244100	Обавезе по основу права из социјалног осигурања код организација обавезног социјалног осигурања	721.820	1.054.105
1192	245000	ОБАВЕЗЕ ЗА ОСТАЛЕ РАСХОДЕ (од 1193 до 1197)	750	941
1194	245200	Обавезе за остале порезе, обавезне таксе, казне и камате	410	601
1195	245300	Обавезе по основу казни и пенала по решењима судова	340	340
1198	250000	ОБАВЕЗЕ ИЗ ПОСЛОВАЊА (1199 + 1203 + 1208)	20.058.641	20.072.884
1199	251000	ПРИМЉЕНИ АВАНСИ, ДЕПОЗИТИ И КАУЦИЈЕ (од 1200 до 1202)	2.619	2.609
1200	251100	Примљени аванси	2.619	2.609
1203	252000	ОБАВЕЗЕ ПРЕМА ДОБАВЉАЧИМА (1204 + 1205)	20.053.384	20.067.673
1204	252100	Добављачи у земљи	20.034.538	20.062.759
1205	252200	Добављачи у иностранству	18.846	4.914
1208	254000	ОСТАЛЕ ОБАВЕЗЕ (1209 до 1211)	2.638	2.602
1209	254100	Обавезе из односа буџета и буџетских корисника	648	681
1211	254900	Остале обавезе из пословања	1.990	1.921
1212	290000	ПАСИВНА ВРЕМЕНСКА РАЗГРАНИЧЕЊА (1213)	4.294.446	4.718.080
1213	291000	ПАСИВНА ВРЕМЕНСКА РАЗГРАНИЧЕЊА (од 1214 до 1217)	4.294.446	4.718.080
1215	291200	Разграничени плаћени расходи и издаци	999.339	1.187.530
1216	291300	Обрачунати ненаплаћени приходи и примања	3.282.980	3.518.611
1217	291900	Остала пасивна временска разграничења	12.127	11.939
1218	300000	КАПИТАЛ, УТВРЂИВАЊЕ РЕЗУЛТАТА ПОСЛОВАЊА И ВАНБИЛАНСНА ЕВИДЕНЦИЈА (1219 + 1229 - 1230 + 1231)	15.690.128	16.809.789
1219	310000	КАПИТАЛ (1220)	5.491.833	5.871.747
1220	311000	КАПИТАЛ (1221 + 1222 + 1224 + 1225 + 1227)	5.491.833	5.871.747
1221	311100	Нефинансијска имовина у сталним средствима	2.565.119	2.637.131
1222	311200	Нефинансијска имовина у залихама	420	322



Ознака ОП	Број конта	Опис	Износ	
			Претходна година	Текућа година
1	2	3	4	5
1224	311400	Финансијска имовина	2.837.995	3.144.489
1225	311500	Извори новчаних средстава	415	1.510
1227	311700	Пренета неутрошена средства из ранијих година	87.884	88.295
1229	321121	Вишак прихода и примања – суфицит	3.728.291	4.573.705
1230	321122	Мањак прихода и примања – дефицит		
1231	321311	Нераспоређени вишак прихода и примања из ранијих година	6.470.004	6.364.337
1239		УКУПНА ПАСИВА (1074 + 1218)	40.853.492	42.769.412
1240	352000	ВАНБИЛАНСНА ПАСИВА	5.932	6.278



2. Биланс прихода и расхода – Образац 2
у периоду од 1.1.2018. до 31.12.2018. године

(у хиљадама динара)

Ознака ОП	Број конта	Опис	Износ	
			Претходна година	Текућа година
1	2	3	4	5
2001		ТЕКУЋИ ПРИХОДИ И ПРИМАЊА ОД ПРОДАЈЕ НЕФИНАНСИЈСКЕ ИМОВИНЕ (2002 + 2106)	221.942.234	251.479.386
2002	700000	ТЕКУЋИ ПРИХОДИ (2047 + 2057 + 2069 + 2094 + 2099)	221.941.750	251.477.663
2047	720000	СОЦИЈАЛНИ ДОПРИНОСИ (2048)	147.445.826	161.046.351
2048	721000	ДОПРИНОСИ ЗА СОЦИЈАЛНО ОСИГУРАЊЕ (од 2049 до 2052)	147.445.826	161.046.351
2049	721100	Доприноси за социјално осигурање на терет запослених	67.614.329	74.083.719
2050	721200	Доприноси за социјално осигурање на терет послодавца	70.481.428	77.174.316
2051	721300	Доприноси за социјално осигурање лица која обављају самосталну делатност и незапослених лица	9.220.314	9.650.954
2052	721400	Доприноси за социјално осигурање који се не могу разврстати	129.755	137.362
2057	730000	ДОНАЦИЈЕ, ПОМОЋИ И ТРАНСФЕРИ (2066)	18.660.965	31.147.629
2066	733000	ТРАНСФЕРИ ОД ДРУГИХ НИВОА ВЛАСТИ (2067)	18.660.965	31.147.629
2067	733100	Текући трансфери од других нивоа власти	18.660.965	31.147.629
2069	740000	ДРУГИ ПРИХОДИ (2070 + 2077 + 2082 + 2092)	3.734.808	4.463.899
2070	741000	ПРИХОДИ ОД ИМОВИНЕ (од 2071 до 2076)	319	11
2074	741400	Приход од имовине који припада имаоцима полиса осигурања	319	11
2077	742000	ПРИХОДИ ОД ПРОДАЈЕ ДОБАРА И УСЛУГА (од 2078 до 2081)	2.120.714	2.030.593
2078	742100	Приходи од продаје добара и услуга или закупа од стране тржишних организација	6.166	6.225
2079	742200	Таксе и накнаде	16.092	15.967
2080	742300	Споредне продаје добара и услуга које врше државне нетржишне јединице	2.098.456	2.008.401
2082	743000	НОВЧАНЕ КАЗНЕ И ОДУЗЕТА ИМОВИНСКА КОРИСТ (од 2083 до 2088)	295	
2085	743300	Приходи од новчаних казни за прекршаје	3	
2086	743400	Приходи од пенала	292	
2092	745000	МЕШОВИТИ И НЕОДРЕЂЕНИ ПРИХОДИ (2093)	1.613.480	2.433.295
2093	745100	Мешовити и неодређени приходи	1.613.480	2.433.295
2094	770000	МЕМОРАНДУМСКЕ СТАВКЕ ЗА РЕФУНДАЦИЈУ РАСХОДА (2095 + 2097)	696.699	860.049
2095	771000	МЕМОРАНДУМСКЕ СТАВКЕ ЗА РЕФУНДАЦИЈУ РАСХОДА (2096)	300.758	303.580
2096	771100	Меморандумске ставке за рефундацију расхода	300.758	303.580
2097	772000	МЕМОРАНДУМСКЕ СТАВКЕ ЗА РЕФУНДАЦИЈУ РАСХОДА ИЗ ПРЕТХОДНЕ ГОДИНЕ (2098)	395.941	556.469
2098	772100	Меморандумске ставке за рефундацију расхода из претходне године	395.941	556.469
2099	780000	ТРАНСФЕРИ ИЗМЕЂУ БУЏЕТСКИХ КОРИСНИКА НА ИСТОМ НИВОУ (2100)	51.403.452	53.959.735
2100	781000	ТРАНСФЕРИ ИЗМЕЂУ БУЏЕТСКИХ КОРИСНИКА НА ИСТОМ НИВОУ (2102)	51.403.452	53.959.735
2102	781300	Трансфери између организација обавезног социјалног осигурања	51.403.452	53.959.735



Ознака ОП	Број конта	Опис	Износ	
			Претходна година	Текућа година
1	2	3	4	5
2106	800000	ПРИМАЊА ОД ПРОДАЈЕ НЕФИНАНСИЈСКЕ ИМОВИНЕ (2107)	484	1.723
2107	810000	ПРИМАЊА ОД ПРОДАЈЕ ОСНОВНИХ СРЕДСТАВА (2108 + 2110)	484	1.723
2108	811000	ПРИМАЊА ОД ПРОДАЈЕ НЕПОКРЕТНОСТИ (2109)	483	1.722
2109	811100	Примања од продаје непокретности	483	1.722
2110	812000	ПРИМАЊА ОД ПРОДАЈЕ ПОКРЕТНЕ ИМОВИНЕ (2111)	1	1
2111	812100	Примања од продаје покретне имовине	1	1
2131		ТЕКУЋИ РАСХОДИ И ИЗДАЦИ ЗА НЕФИНАНСИЈСКУ ИМОВИНУ (2132 + 2300)	218.844.442	250.739.643
2132	400000	ТЕКУЋИ РАСХОДИ (2133 + 2155 + 2200 + 2215 + 2252 + 2268 + 2283)	218.755.472	250.534.124
2133	410000	РАСХОДИ ЗА ЗАПОСЛЕНЕ (2134 + 2136 + 2140 + 2142 + 2147 + 2149)	1.980.275	2.199.551
2134	411000	ПЛАТЕ, ДОДАЦИ И НАКНАДЕ ЗАПОСЛЕНИХ (ЗАРАДЕ) (2135)	1.567.849	1.745.225
2135	411100	Плате, додаци и накнаде запослених	1.567.849	1.745.225
2136	412000	СОЦИЈАЛНИ ДОПРИНОСИ НА ТЕРЕТ ПОСЛОДАВЦА (од 2137 до 2139)	279.887	310.923
2137	412100	Допринос за пензијско и инвалидско осигурање	188.143	209.427
2138	412200	Допринос за здравствено осигурање	80.094	88.626
2139	412300	Допринос за незапосленост	11.650	12.870
2140	413000	НАКНАДЕ У НАТУРИ (2141)	445	2.748
2141	413100	Накнаде у природи	445	2.748
2142	414000	СОЦИЈАЛНА ДАВАЊА ЗАПОСЛЕНИМА (од 2143 до 2146)	35.526	50.190
2143	414100	Исплата накнада за време одсуствовања с посла на терет фондова	15.302	24.411
2144	414200	Расходи за образовање деце запослених		127
2145	414300	Отпремнине и помоћи	12.404	15.348
2146	414400	Помоћ у медицинском лечењу запосленог или чланова уже породице и друге помоћи запосленом	7.820	10.304
2147	415000	НАКНАДЕ ТРОШКОВА ЗА ЗАПОСЛЕНЕ (2148)	68.414	70.953
2148	415100	Накнаде трошкова за запослене	68.414	70.953
2149	416000	НАГРАДЕ ЗАПОСЛЕНИМА И ОСТАЛИ ПОСЕБНИ РАСХОДИ (2150)	28.154	19.512
2150	416100	Награде запосленима и остали посебни расходи	28.154	19.512
2155	420000	КОРИШЋЕЊЕ УСЛУГА И РОБА (2156 + 2164 + 2170 + 2179 + 2187 + 2190)	1.657.711	736.661
2156	421000	СТАЛНИ ТРОШКОВИ (од 2157 до 2163)	391.246	341.971
2157	421100	Трошкови платног промета и банкарских услуга	68.852	65.381
2158	421200	Енергетске услуге	114.093	109.060
2159	421300	Комуналне услуге	88.424	97.717
2160	421400	Услуге комуникација	104.864	57.926
2161	421500	Трошкови осигурања	1.851	2.320
2162	421600	Закуп имовине и опреме	11.445	7.136
2163	421900	Остали трошкови	1.717	2.431



Ознака ОП	Број конта	Опис	Износ	
			Претходна година	Текућа година
1	2	3	4	5
2164	422000	ТРОШКОВИ ПУТОВАЊА (од 2165 до 2169)	2.432	4.458
2165	422100	Трошкови службених путовања у земљи	2.094	3.409
2166	422200	Трошкови службених путовања у иностранство	121	608
2167	422300	Трошкови путовања у оквиру редовног рада	217	279
2169	422900	Остали трошкови транспорта		162
2170	423000	УСЛУГЕ ПО УГОВОРУ (од 2171 до 2178)	159.630	174.248
2171	423100	Административне услуге	304	615
2172	423200	Компјутерске услуге	65.137	63.213
2173	423300	Услуге образовања и усавршавања запослених	412	1.232
2174	423400	Услуге информисања	8.731	10.761
2175	423500	Стручне услуге	71.366	92.120
2177	423700	Репрезентација	452	536
2178	423900	Остале опште услуге	13.228	5.771
2179	424000	СПЕЦИЈАЛИЗОВАНЕ УСЛУГЕ (од 2180 до 2186)	6	47
2182	424300	Медицинске услуге		42
2185	424600	Услуге очувања животне средине, науке и геодетске услуге	6	5
2187	425000	ТЕКУЋЕ ПОПРАВКЕ И ОДРЖАВАЊЕ (УСЛУГЕ И МАТЕРИЈАЛИ) (2188 + 2189)	19.816	19.928
2188	425100	Текуће поправке и одржавање зграда и објеката	8.760	4.083
2189	425200	Текуће поправке и одржавање опреме	11.056	15.845
2190	426000	МАТЕРИЈАЛ (од 2191 до 2199)	1.084.581	196.009
2191	426100	Административни материјал	1.059.717	172.553
2193	426300	Материјали за образовање и усавршавање запослених	435	614
2194	426400	Материјали за саобраћај	9.543	11.099
2198	426800	Материјали за одржавање хигијене и угоститељство	1.951	2.912
2199	426900	Материјали за посебне намене	12.935	8.831
2200	430000	АМОРТИЗАЦИЈА И УПОТРЕБА СРЕДСТАВА ЗА РАД (2201 + 2213)	4	3
2201	431000	АМОРТИЗАЦИЈА НЕКРЕТНИНА И ОПРЕМЕ (од 2202 до 2204)	3	3
2202	431100	Амортизација зграда и грађевинских објеката	1	1
2203	431200	Амортизација опреме	2	2
2213	435000	АМОРТИЗАЦИЈА НЕМАТЕРИЈАЛНЕ ИМОВИНЕ (2214)	1	
2214	435100	Амортизација нематеријалне имовине	1	
2215	440000	ОТПЛАТА КАМАТА И ПРАТЕЋИ ТРОШКОВИ ЗАДУЖИВАЊА (2216 + 2235)	127.072	8.665
2235	444000	ПРАТЕЋИ ТРОШКОВИ ЗАДУЖИВАЊА (од 2236 до 2238)	127.072	8.665
2236	444100	Негативне курсне разлике	127.029	8.564
2237	444200	Казне за кашњење	43	101
2252	460000	ДОНАЦИЈЕ, ДОТАЦИЈЕ И ТРАНСФЕРИ (2265)	7.580	8.139



Ознака ОП	Број конта	Опис	Износ	
			Претходна година	Текућа година
1	2	3	4	5
2265	465000	ОСТАЛЕ ДОТАЦИЈЕ И ТРАНСФЕРИ (2266)	7.580	8.139
2266	465100	Остале текуће дотације и трансфери	7.580	8.139
2268	470000	СОЦИЈАЛНО ОСИГУРАЊЕ И СОЦИЈАЛНА ЗАШТИТА (2269)	214.722.188	247.304.563
2269	471000	ПРАВА ИЗ СОЦИЈАЛНОГ ОСИГУРАЊА (ОРГАНИЗАЦИЈЕ ОБАВЕЗНОГ СОЦИЈАЛНОГ ОСИГУРАЊА) (од 2270 до 2272)	214.722.188	247.304.563
2270	471100	Права из социјалног осигурања која се исплаћују непосредно домаћинствима	13.511.888	14.792.638
2271	471200	Права из социјалног осигурања која се исплаћују непосредно пружаоцима услуга	201.210.300	232.511.925
2283	480000	ОСТАЛИ РАСХОДИ (2287 + 2291 + 2296)	260.642	276.542
2287	482000	ПОРЕЗИ, ОБАВЕЗНЕ ТАКСЕ, КАЗНЕ, ПЕНАЛИ И КАМАТЕ (од 2288 до 2290)	19.253	20.407
2288	482100	Остали порези	12.991	12.601
2289	482200	Обавезне таксе	6.252	7.806
2290	482300	Новчане казне, пенали и камате	10	
2291	483000	НОВЧАНЕ КАЗНЕ И ПЕНАЛИ ПО РЕШЕЊУ СУДОВА (2292)	237.150	251.180
2292	483100	Новчане казне и пенали по решењу судова	237.150	251.180
2296	485000	НАКНАДА ШТЕТЕ ЗА ПОВРЕДЕ ИЛИ ШТЕТУ НАНЕТУ ОД СТРАНЕ ДРЖАВНИХ ОРГАНА (2297)	4.239	4.955
2297	485100	Накнада штете за повреде или штету нанету од стране државних органа	4.239	4.955
2300	500000	ИЗДАЦИ ЗА НЕФИНАНСИЈСКУ ИМОВИНУ (2301)	88.970	205.519
2301	510000	ОСНОВНА СРЕДСТВА (2302 + 2321)	88.970	205.519
2302	511000	ЗГРАДЕ И ГРАЂЕВИНСКИ ОБЈЕКТИ (од 2303 до 2306)	18.906	11.786
2305	511300	Капитално одржавање зграда и објеката	18.301	11.411
2306	511400	Пројектно планирање	605	375
2307	512000	МАШИНЕ И ОПРЕМА (од 2308 до 2316)	55.618	92.935
2308	512100	Опрема за саобраћај		15.077
2309	512200	Административна опрема	55.615	77.858
2312	512500	Медицинска и лабораторијска опрема	3	
2321	515000	НЕМАТЕРИЈАЛНА ИМОВИНА (2322)	14.446	100.798
2322	515100	Нематеријална имовина	14.446	100.798
2346		Вишак прихода и примања - буџетски суфицит (2001 - 2131) > 0	3.097.792	739.743
2347		Мањак прихода и примања - буџетски дефицит (2131 - 2001) > 0		
2348		КОРИГОВАЊЕ ВИШКА, ОДНОСНО МАЊКА ПРИХОДА И ПРИМАЊА (од 2349 до 2353)	630.499	3.833.962
2349		Део нераспоређеног вишка прихода и примања из ранијих година који је коришћен за покриће расхода и издатака текуће године	630.495	3.833.958
2350		Део новчаних средстава амортизације који је коришћен за набавку нефинансијске имовине	4	4
2357	321121	ВИШАК ПРИХОДА И ПРИМАЊА – СУФИЦИТ (2346 + 2348) > 0 или (2348 - 2347 - 2354) > 0	3.728.291	4.573.705



Ознака ОП	Број конта	Опис	Износ	
			Претходна година	Текућа година
1	2	3	4	5
2358	321122	МАЊАК ПРИХОДА И ПРИМАЊА - ДЕФИЦИТ (2347 - 2348 + 2354) > 0		
2359		ВИШАК ПРИХОДА И ПРИМАЊА – СУФИЦИТ (ЗА ПРЕНОС У НАРЕДНУ ГОДИНУ) (2360 + 2361 = 2357)	3.728.291	4.573.705
2360		Део вишка прихода и примања наменски опредељен за наредну годину		
2361		Нераспоређени део вишка прихода и примања за пренос у наредну годину	3.728.291	4.573.705



3. Извештај о капиталним издацима и примањима – Образац 3
у периоду од 1.1.2018. до 31.12.2018. године

(у хиљадама динара)

Ознака ОП	Конто	Опис	Износ	
			Претходна година	Текућа година
1	2	3	4	5
3001		ПРИМАЊА (3002 + 3027)	895	3.230
3002	800000	ПРИМАЊА ОД ПРОДАЈЕ НЕФИНАНСИЈСКЕ ИМОВИНЕ (3003)	484	1.723
3003	810000	ПРИМАЊА ОД ПРОДАЈЕ ОСНОВНИХ СРЕДСТАВА (3004 + 3006)	484	1.723
3004	811000	ПРИМАЊА ОД ПРОДАЈЕ НЕПОКРЕТНОСТИ (3005)	483	1.722
3005	811100	Примања од продаје непокретности	483	1.722
3006	812000	ПРИМАЊА ОД ПРОДАЈЕ ПОКРЕТНЕ ИМОВИНЕ (3007)	1	1
3007	812100	Примања од продаје покретне имовине	1	1
3027	900000	ПРИМАЊА ОД ЗАДУЖИВАЊА И ПРОДАЈЕ ФИНАНСИЈСКЕ ИМОВИНЕ (3047)	411	1.507
3047	920000	ПРИМАЊА ОД ПРОДАЈЕ ФИНАНСИЈСКЕ ИМОВИНЕ (3048)	411	1.507
3048	921000	ПРИМАЊА ОД ПРОДАЈЕ ДОМАЋЕ ФИНАНСИЈСКЕ ИМОВИНЕ (од 3049 до 3057)	411	1.507
3054	921600	Примања од отплате кредита датих физичким лицима и домаћинствима у земљи	370	390
3057	921900	Примања од продаје домаћих акција и осталог капитала	41	1.117
3067		ИЗДАЦИ (3068)	88.970	205.519
3068	500000	ИЗДАЦИ ЗА НЕФИНАНСИЈСКУ ИМОВИНУ (3069)	88.970	205.519
3069	510000	ОСНОВНА СРЕДСТВА (3070 + 3075 + 3089)	88.970	205.519
3070	511000	ЗГРАДЕ И ГРАЂЕВИНСКИ ОБЈЕКТИ (од 3071 до 3074)	18.906	11.786
3073	511300	Капитално одржавање зграда и објеката	18.301	11.411
3074	511400	Пројектно планирање	605	375
3075	512000	МАШИНЕ И ОПРЕМА (од 3076 до 3084)	55.618	92.935
3076	512100	Опрема за саобраћај		15.077
3077	512200	Административна опрема	55.615	77.858
3080	512500	Медицинска и лабораторијска опрема	3	
3089	515000	НЕМАТЕРИЈАЛНА ИМОВИНА (3090)	14.446	100.798
3090	515100	Нематеријална имовина	14.446	100.798
3162		ВИШАК ПРИМАЊА (3001 – 3067) > 0		
3163		МАЊАК ПРИМАЊА (3067 – 3001) > 0	88.075	202.289



4. Извештај о новчаним токовима – Образац 4
у периоду од 1.1.2018. до 31.12.2018. године

(у хиљадама динара)

Ознака ОП	Број конта	Опис	Износ	
			Претходна година	Текућа година
1	2	3	4	5
4001		Н О В Ч А Н И П Р И Л И В И (4002 + 4106 + 4131)	221.942.645	251.480.893
4002	700000	ТЕКУЋИ ПРИХОДИ (4047 + 4057 + 4069 + 4094 + 4099)	221.941.750	251.477.663
4047	720000	СОЦИЈАЛНИ ДОПРИНОСИ (4048)	147.445.826	161.046.351
4048	721000	ДОПРИНОСИ ЗА СОЦИЈАЛНО ОСИГУРАЊЕ (од 4049 до 4052)	147.445.826	161.046.351
4049	721100	Доприноси за социјално осигурање на терет запослених	67.614.329	74.083.719
4050	721200	Доприноси за социјално осигурање на терет послодавца	70.481.428	77.174.316
4051	721300	Доприноси за социјално осигурање лица која обављају самосталну делатност и незапослених лица	9.220.314	9.650.954
4052	721400	Доприноси за социјално осигурање који се не могу разврстати	129.755	137.362
4057	730000	ДОНАЦИЈЕ, ПОМОЋИ И ТРАНСФЕРИ (4066)	18.660.965	31.147.629
4066	733000	ТРАНСФЕРИ ОД ДРУГИХ НИВОА ВЛАСТИ (4067)	18.660.965	31.147.629
4067	733100	Текући трансфери од других нивоа власти	18.660.965	31.147.629
4069	740000	ДРУГИ ПРИХОДИ (4070 + 4077 + 4082 + 4092)	3.734.808	4.463.899
4070	741000	ПРИХОДИ ОД ИМОВИНЕ (од 4071 до 4076)	319	11
4074	741400	Приход од имовине који припада имаоцима полиса осигурања	319	11
4077	742000	ПРИХОДИ ОД ПРОДАЈЕ ДОБАРА И УСЛУГА (од 4078 до 4081)	2.120.714	2.030.593
4078	742100	Приходи од продаје добара и услуга или закупа од стране тржишних организација	6.166	6.225
4079	742200	Таксе и накнаде	16.092	15.967
4080	742300	Споредне продаје добара и услуга које врше државне нетржишне јединице	2.098.456	2.008.401
4082	743000	НОВЧАНЕ КАЗНЕ И ОДУЗЕТА ИМОВИНСКА КОРИСТ (од 4083 до 4088)	295	
4085	743300	Приходи од новчаних казни за прекршаје	3	
4086	743400	Приходи од пенала	292	
4092	745000	МЕШОВИТИ И НЕОДРЕЂЕНИ ПРИХОДИ (4093)	1.613.480	2.433.295
4093	745100	Мешовити и неодређени приходи	1.613.480	2.433.295
4094	770000	МЕМОРАНДУМСКЕ СТАВКЕ ЗА РЕФУНДАЦИЈУ РАСХОДА (4095 + 4097)	696.699	860.049
4095	771000	МЕМОРАНДУМСКЕ СТАВКЕ ЗА РЕФУНДАЦИЈУ РАСХОДА (4096)	300.758	303.580
4096	771100	Меморандумске ставке за рефундацију расхода	300.758	303.580
4097	772000	МЕМОРАНДУМСКЕ СТАВКЕ ЗА РЕФУНДАЦИЈУ РАСХОДА ИЗ ПРЕТХОДНЕ ГОДИНЕ (4098)	395.941	556.469
4098	772100	Меморандумске ставке за рефундацију расхода из претходне године	395.941	556.469
4099	780000	ТРАНСФЕРИ ИЗМЕЂУ БУЏЕТСКИХ КОРИСНИКА НА ИСТОМ НИВОУ (4100)	51.403.452	53.959.735



Ознака ОП	Број конта	Опис	Износ	
			Претходна година	Текућа година
1	2	3	4	5
4100	781000	ТРАНСФЕРИ ИЗМЕЂУ БУЏЕТСКИХ КОРИСНИКА НА ИСТОМ НИВОУ (4101 + 4102)	51.403.452	53.959.735
4101	781100	Трансфери између буџетских корисника на истом нивоу		
4102	781300	Трансфери између организација обавезног социјалног осигурања	51.403.452	53.959.735
4106	800000	ПРИМАЊА ОД ПРОДАЈЕ НЕФИНАНСИЈСКЕ ИМОВИНЕ (4107)	484	1.723
4107	810000	ПРИМАЊА ОД ПРОДАЈЕ ОСНОВНИХ СРЕДСТАВА (4108 + 4110)	484	1.723
4108	811000	ПРИМАЊА ОД ПРОДАЈЕ НЕПОКРЕТНОСТИ (4109)	483	1.722
4109	811100	Примања од продаје непокретности	483	1.722
4110	812000	ПРИМАЊА ОД ПРОДАЈЕ ПОКРЕТНЕ ИМОВИНЕ (4111)	1	1
4111	812100	Примања од продаје покретне имовине	1	1
4131	900000	ПРИМАЊА ОД ЗАДУЖИВАЊА И ПРОДАЈЕ ФИНАНСИЈСКЕ ИМОВИНЕ (4151)	411	1.507
4151	920000	ПРИМАЊА ОД ПРОДАЈЕ ФИНАНСИЈСКЕ ИМОВИНЕ (4152)	411	1.507
4152	921000	ПРИМАЊА ОД ПРОДАЈЕ ДОМАЋЕ ФИНАНСИЈСКЕ ИМОВИНЕ (од 4153 до 4161)	411	1.507
4158	921600	Примања од отплате кредита датих физичким лицима и домаћинствима у земљи	370	390
4161	921900	Примања од продаје домаћих акција и осталог капитала	41	1.117
4171		НОВЧАНИ ОДЛИВИ (4172 + 4340 + 4386)	218.844.442	250.739.643
4172	400000	ТЕКУЋИ РАСХОДИ (4173 + 4195 + 4240 + 4255 + 4279 + 4292 + 4308 + 4323)	218.755.472	250.534.124
4173	410000	РАСХОДИ ЗА ЗАПОСЛЕНЕ (4174 + 4176 + 4180 + 4182 + 4187 + 4189 + 4191 + 4193)	1.980.275	2.199.551
4174	411000	ПЛАТЕ, ДОДАЦИ И НАКНАДЕ ЗАПОСЛЕНИХ (ЗАРАДЕ) (4175)	1.567.849	1.745.225
4175	411100	Плате, додаци и накнаде запослених	1.567.849	1.745.225
4176	412000	СОЦИЈАЛНИ ДОПРИНОСИ НА ТЕРЕТ ПОСЛОДАВЦА (од 4177 до 4179)	279.887	310.923
4177	412100	Допринос за пензијско и инвалидско осигурање	188.143	209.427
4178	412200	Допринос за здравствено осигурање	80.094	88.626
4179	412300	Допринос за незапосленост	11.650	12.870
4180	413000	НАКНАДЕ У НАТУРИ (4181)	445	2.748
4181	413100	Накнаде у природи	445	2.748
4182	414000	СОЦИЈАЛНА ДАВАЊА ЗАПОСЛЕНИМА (од 4183 до 4186)	35.526	50.190
4183	414100	Исплата накнада за време одсуствовања с посла на терет фондова	15.302	24.411
4184	414200	Расходи за образовање деце запослених		127
4185	414300	Отпремнине и помоћи	12.404	15.348
4186	414400	Помоћ у медицинском лечењу запосленог или чланова уже породице и друге помоћи запосленом	7.820	10.304
4187	415000	НАКНАДЕ ТРОШКОВА ЗА ЗАПОСЛЕНЕ (4188)	68.414	70.953
4188	415100	Накнаде трошкова за запослене	68.414	70.953
4189	416000	НАГРАДЕ ЗАПОСЛЕНИМА И ОСТАЛИ ПОСЕБНИ РАСХОДИ (4190)	28.154	19.512
4190	416100	Награде запосленима и остали посебни расходи	28.154	19.512



Ознака ОП	Број конта	Опис	Износ	
			Претходна година	Текућа година
1	2	3	4	5
4195	420000	КОРИШЋЕЊЕ УСЛУГА И РОБА (4196 + 4204 + 4210 + 4219 + 4227 + 4230)	1.657.711	736.661
4196	421000	СТАЛНИ ТРОШКОВИ (од 4197 до 4203)	391.246	341.971
4197	421100	Трошкови платног промета и банкарских услуга	68.852	65.381
4198	421200	Енергетске услуге	114.093	109.060
4199	421300	Комуналне услуге	88.424	97.717
4200	421400	Услуге комуникација	104.864	57.926
4201	421500	Трошкови осигурања	1.851	2.320
4202	421600	Закуп имовине и опреме	11.445	7.136
4203	421900	Остали трошкови	1.717	2.431
4204	422000	ТРОШКОВИ ПУТОВАЊА (од 4205 до 4209)	2.432	4.458
4205	422100	Трошкови службених путовања у земљи	2.094	3.409
4206	422200	Трошкови службених путовања у иностранство	121	608
4207	422300	Трошкови путовања у оквиру редовног рада	217	279
4209	422900	Остали трошкови транспорта		162
4210	423000	УСЛУГЕ ПО УГОВОРУ (од 4211 до 4218)	159.630	174.248
4211	423100	Административне услуге	304	615
4212	423200	Компјутерске услуге	65.137	63.213
4213	423300	Услуге образовања и усавршавања запослених	412	1.232
4214	423400	Услуге информисања	8.731	10.761
4215	423500	Стручне услуге	71.366	92.120
4217	423700	Репрезентација	452	536
4218	423900	Остале опште услуге	13.228	5.771
4219	424000	СПЕЦИЈАЛИЗОВАНЕ УСЛУГЕ (од 4220 до 4226)	6	47
4222	424300	Медицинске услуге		42
4225	424600	Услуге очувања животне средине, науке и геодетске услуге	6	5
4227	425000	ТЕКУЋЕ ПОПРАВКЕ И ОДРЖАВАЊЕ (УСЛУГЕ И МАТЕРИЈАЛИ) (4228 + 4229)	19.816	19.928
4228	425100	Текуће поправке и одржавање зграда и објеката	8.760	4.083
4229	425200	Текуће поправке и одржавање опреме	11.056	15.845
4230	426000	МАТЕРИЈАЛ (од 4231 до 4239)	1.084.581	196.009
4231	426100	Административни материјал	1.059.717	172.553
4233	426300	Материјали за образовање и усавршавање запослених	435	614
4234	426400	Материјали за саобраћај	9.543	11.099
4238	426800	Материјали за одржавање хигијене и угоститељство	1.951	2.912
4239	426900	Материјали за посебне намене	12.935	8.831
4240	430000	АМОРТИЗАЦИЈА И УПОТРЕБА СРЕДСТАВА ЗА РАД (4241 + 4253)	4	3
4241	431000	АМОРТИЗАЦИЈА НЕКРЕТНИНА И ОПРЕМЕ (од 4242 до 4244)	3	3
4242	431100	Амортизација зграда и грађевинских објеката	1	1
4243	431200	Амортизација опреме	2	2



Ознака ОП	Број конта	Опис	Износ	
			Претходна година	Текућа година
1	2	3	4	5
4253	435000	АМОРТИЗАЦИЈА НЕМАТЕРИЈАЛНЕ ИМОВИНЕ (4254)	1	
4254	435100	Амортизација нематеријалне имовине	1	
4255	440000	ОТПЛАТА КАМАТА И ПРАТЕЋИ ТРОШКОВИ ЗАДУЖИВАЊА (4275)	127.072	8.665
4275	444000	ПРАТЕЋИ ТРОШКОВИ ЗАДУЖИВАЊА (од 4276 до 4278)	127.072	8.665
4276	444100	Негативне курсне разлике	127.029	8.564
4277	444200	Казне за кашњење	43	101
4292	460000	ДОНАЦИЈЕ, ДОТАЦИЈЕ И ТРАНСФЕРИ (4305)	7.580	8.139
4305	465000	ОСТАЛЕ ДОТАЦИЈЕ И ТРАНСФЕРИ (4306 + 4307)	7.580	8.139
4306	465100	Остале текуће дотације и трансфери	7.580	8.139
4307	465200	Остале капиталне дотације и трансфери		
4308	470000	СОЦИЈАЛНО ОСИГУРАЊЕ И СОЦИЈАЛНА ЗАШТИТА (4309)	214.722.188	247.304.563
4309	471000	ПРАВА ИЗ СОЦИЈАЛНОГ ОСИГУРАЊА (ОРГАНИЗАЦИЈЕ ОБАВЕЗНОГ СОЦИЈАЛНОГ ОСИГУРАЊА) (од 4310 до 4312)	214.722.188	247.304.563
4310	471100	Права из социјалног осигурања која се исплаћују непосредно домаћинствима	13.511.888	14.792.638
4311	471200	Права из социјалног осигурања која се исплаћују непосредно пружаоцима услуга	201.210.300	232.511.925
4323	480000	ОСТАЛИ РАСХОДИ (4327 + 4331 + 4336)	260.642	276.542
4327	482000	ПОРЕЗИ, ОБАВЕЗНЕ ТАКСЕ, КАЗНЕ, ПЕНАЛИ И КАМАТЕ (од 4328 до 4330)	19.253	20.407
4328	482100	Остали порези	12.991	12.601
4329	482200	Обавезне таксе	6.252	7.806
4330	482300	Новчане казне, пенали и камате	10	
4331	483000	НОВЧАНЕ КАЗНЕ И ПЕНАЛИ ПО РЕШЕЊУ СУДОВА (4332)	237.150	251.180
4332	483100	Новчане казне и пенали по решењу судова	237.150	251.180
4336	485000	НАКНАДА ШТЕТЕ ЗА ПОВРЕДЕ ИЛИ ШТЕТУ НАНЕТУ ОД СТРАНЕ ДРЖАВНИХ ОРГАНА (4337)	4.239	4.955
4337	485100	Накнада штете за повреде или штету нанету од стране државних органа	4.239	4.955
4340	500000	ИЗДАЦИ ЗА НЕФИНАНСИЈСКУ ИМОВИНУ (4341)	88.970	205.519
4341	510000	ОСНОВНА СРЕДСТВА (4342 + 4347 + 4361)	88.970	205.519
4342	511000	ЗГРАДЕ И ГРАЂЕВИНСКИ ОБЈЕКТИ (од 4343 до 4346)	18.906	11.786
4343	511100	Куповина зграда и објеката		
4344	511200	Изградња зграда и објеката		
4345	511300	Капитално одржавање зграда и објеката	18.301	11.411
4346	511400	Пројектно планирање	605	375
4347	512000	МАШИНЕ И ОПРЕМА (од 4348 до 4356)	55.618	92.935
4348	512100	Опрема за саобраћај		15.077
4349	512200	Административна опрема	55.615	77.858



Ознака ОП	Број конта	Опис	Износ	
			Претходна година	Текућа година
1	2	3	4	5
4352	512500	Медицинска и лабораторијска опрема		3
4361	515000	НЕМАТЕРИЈАЛНА ИМОВИНА (4362)	14.446	100.798
4362	515100	Нематеријална имовина	14.446	100.798
4434		ВИШАК НОВЧАНИХ ПРИЛИВА (4001 – 4171) > 0	3.098.203	741.250
4436		САЛДО ГОТОВИНЕ НА ПОЧЕТКУ ГОДИНЕ	7.188.690	10.286.836
4437		КОРИГОВАНИ ПРИЛИВИ ЗА ПРИМЉЕНА СРЕДСТВА У ОБРАЧУНУ (4001 + 4438)	222.543.091	251.881.588
4438		Корекција новчаних прилива за наплаћена средства која се не евидентирају преко класа 700000, 800000 и 900000	600.446	400.695
4439		КОРИГОВАНИ ОДЛИВИ ЗА ИСПЛАЋЕНА СРЕДСТВА У ОБРАЧУНУ (4171 – 4440 + 4441)	219.444.945	251.140.380
4440		Корекција новчаних одлива за износ обрачунате амортизације књижене на терет сопствених прихода	4	3
4441		Корекција новчаних одлива за износ плаћених расхода који се не евидентирају преко класе 400000, 500000 и 600000	600.507	400.740
4442		САЛДО ГОТОВИНЕ НА КРАЈУ ГОДИНЕ (4436 + 4437 - 4439)	10.286.836	11.028.044



5. Извештај о извршењу буџета – Образац 5
у периоду од 1.1.2018. до 31.12.2018. године

I УКУПНИ ПРИХОДИ И ПРИМАЊА

(у хиљадама динара)

Ознака ОП	Број конта	Опис	Износ планираних прихода и примања	Износ остварених прихода и примања							
				Укупно (од 6 до 11)	Приходи и примања из буџета				Из донација и помоћи	Из осталих извора	
					Републике	Аутономне покрајине	Општине / града	ОСО			
1	2	3	4	5	6	7	8	9	10	11	
5002	700000	ТЕКУЋИ ПРИХОДИ (5047 + 5057 + 5069 + 5094 + 5099)	249.596.530	251.477.663	31.147.629		24.570	220.299.222		6.242	
5047	720000	СОЦИЈАЛНИ ДОПРИНОСИ (5048)	156.800.000	161.046.351				161.046.351			
5048	721000	ДОПРИНОСИ ЗА СОЦИЈАЛНО ОСИГУРАЊЕ (од 5049 до 5052)	156.800.000	161.046.351				161.046.351			
5049	721100	Доприноси за социјално осигурање на терет запослених	72.088.480	74.083.719				74.083.719			
5050	721200	Доприноси за социјално осигурање на терет послодавца	75.185.970	77.174.316				77.174.316			
5051	721300	Доприноси за социјално осигурање лица која обављају самосталну делатност и незапослених лица	9.381.580	9.650.954				9.650.954			
5052	721400	Доприноси за социјално осигурање који се не могу разврстати	143.970	137.362				137.362			
5057	730000	ДОНАЦИЈЕ, ПОМОЋИ И ТРАНСФЕРИ (5066)	31.600.000	31.147.629	31.147.629						
5066	733000	ТРАНСФЕРИ ОД ДРУГИХ НИВОА ВЛАСТИ (5067)	31.600.000	31.147.629	31.147.629						
5067	733100	Текући трансфери од других нивоа власти	31.600.000	31.147.629	31.147.629						
5069	740000	ДРУГИ ПРИХОДИ (5070 + 5077 + 5082 + 5092)	5.417.366	4.463.899				4.457.657		6.242	



Ознака ОП	Број конта	Опис	Износ планираних прихода и примања	Износ остварених прихода и примања						
				Укупно (од 6 до 11)	Приходи и примања из буџета				Из донација и помоћи	Из осталих извора
					Републике	Аутономне покрајине	Општине / града	ОСО		
1	2	3	4	5	6	7	8	9	10	11
5070	741000	ПРИХОДИ ОД ИМОВИНЕ (од 5071 до 5076)	400	11				11		
5074	741400	Приход од имовине који припада имаоцима полиса осигурања	400	11				11		
5077	742000	ПРИХОДИ ОД ПРОДАЈЕ ДОБАРА И УСЛУГА (од 5078 до 5081)	3.097.966	2.030.593				2.024.351		6.242
5078	742100	Приходи од продаје добара и услуга или закупа од стране тржишних организација	7.000	6.225						6.225
5079	742200	Таксе и накнаде	24.000	15.967				15.967		
5080	742300	Споредне продаје добара и услуга које врше државне нетржишне јединице	3.066.966	2.008.401				2.008.384		17
5082	743000	НОВЧАНЕ КАЗНЕ И ОДУЗЕТА ИМОВИНСКА КОРИСТ (од 5083 до 5088)	1.000							
5085	743300	Приходи од новчаних казни за прекршаје	10							
5086	743400	Приходи од пенала	990							
5092	745000	МЕШОВИТИ И НЕОДРЕЂЕНИ ПРИХОДИ (5093)	2.318.000	2.433.295				2.433.295		
5093	745100	Мешовити и неодређени приходи	2.318.000	2.433.295				2.433.295		
5094	770000	МЕМОРАНДУМСКЕ СТАВКЕ ЗА РЕФУНДАЦИЈУ РАСХОДА (5095 + 5097)	990.000	860.049			24.570	835.479		
5095	771000	МЕМОРАНДУМСКЕ СТАВКЕ ЗА РЕФУНДАЦИЈУ РАСХОДА (5096)	430.000	303.580				303.580		
5096	771100	Меморандумске ставке за рефундацију расхода	430.000	303.580				303.580		
5097	772000	МЕМОРАНДУМСКЕ СТАВКЕ ЗА РЕФУНДАЦИЈУ РАСХОДА ИЗ ПРЕТХОДНЕ ГОДИНЕ (5098)	560.000	556.469			24.570	531.899		
5098	772100	Меморандумске ставке за рефундацију расхода из претходне године	560.000	556.469			24.570	531.899		



Ознака ОП	Број конта	Опис	Износ планираних прихода и примања	Износ остварених прихода и примања						
				Укупно (од 6 до 11)	Приходи и примања из буџета				Из донација и помоћи	Из осталих извора
					Републике	Аутономне покрајине	Општине / града	ОСО		
1	2	3	4	5	6	7	8	9	10	11
5099	780000	ТРАНСФЕРИ ИЗМЕЂУ БУЏЕТСКИХ КОРИСНИКА НА ИСТОМ НИВОУ (5100)	54.789.164	53.959.735				53.959.735		
5100	781000	ТРАНСФЕРИ ИЗМЕЂУ БУЏЕТСКИХ КОРИСНИКА НА ИСТОМ НИВОУ (5102)	54.789.164	53.959.735				53.959.735		
5102	781300	Трансфери између организација обавезног социјалног осигурања	54.789.164	53.959.735				53.959.735		
5106	800000	ПРИМАЊА ОД ПРОДАЈЕ НЕФИНАНСИЈСКЕ ИМОВИНЕ (5107)	2.970	1.723				1.723		
5107	810000	ПРИМАЊА ОД ПРОДАЈЕ ОСНОВНИХ СРЕДСТАВА (5108 + 5110 + 5112)	2.970	1.723				1.723		
5108	811000	ПРИМАЊА ОД ПРОДАЈЕ НЕПОКРЕТНОСТИ (5109)	2.900	1.722				1.722		
5109	811100	Примања од продаје непокретности	2.900	1.722				1.722		
5110	812000	ПРИМАЊА ОД ПРОДАЈЕ ПОКРЕТНЕ ИМОВИНЕ (5111)	50	1				1		
5111	812100	Примања од продаје покретне имовине	50	1				1		
5112	813000	ПРИМАЊА ОД ПРОДАЈЕ ОСТАЛИХ ОСНОВНИХ СРЕДСТАВА (5113)	20							
5113	813100	Примања од продаје осталих основних средстава	20							
5131	900000	ПРИМАЊА ОД ЗАДУЖИВАЊА И ПРОДАЈЕ ФИНАНСИЈСКЕ ИМОВИНЕ (5151)	500	1.507				1.507		
5151	920000	ПРИМАЊА ОД ПРОДАЈЕ ФИНАНСИЈСКЕ ИМОВИНЕ (5152)	500	1.507				1.507		
5152	921000	ПРИМАЊА ОД ПРОДАЈЕ ДОМАЋЕ ФИНАНСИЈСКЕ ИМОВИНЕ (од 5153 до 5161)	500	1.507				1.507		



Ознака ОП	Број конта	Опис	Износ планираних прихода и примања	Износ остварених прихода и примања						
				Укупно (од 6 до 11)	Приходи и примања из буџета				Из донација и помоћи	Из осталих извора
					Републике	Аутономне покрајине	Општине / града	ОСО		
1	2	3	4	5	6	7	8	9	10	11
5158	921600	Примања од отплате кредита датих физичким лицима и домаћинствима у земљи	500	390				390		
5161	921900	Примања од продаје домаћих акција и осталог капитала		1.117				1.117		
5171		УКУПНИ ПРИХОДИ И ПРИМАЊА (5131)	249.600.000	251.480.893	31.147.629		24.570	220.302.452		6.242

II УКУПНИ РАСХОДИ И ИЗДАЦИ

(у хиљадама динара)

Ознака ОП	Број конта	Опис	Износ одобрених апропријација	Износ извршених расхода и издатака						
				Укупно (од 6 до 11)	Расходи и издаци на терет буџета				Из донација и помоћи	Из осталих извора
					Републике	Аутономне покрајине	Општине / града	ОСО		
1	2	3	4	5	6	7	8	9	10	11
5172		ТЕКУЋИ РАСХОДИ И ИЗДАЦИ ЗА НЕФИНАНСИЈСКЕ ИМОВИНЕ (5173 + 5341)	253.200.000	250.739.643	30.640.141		22.870	220.076.632		
5173	400000	ТЕКУЋИ РАСХОДИ (5174 + 5196 + 5241 + 5256 + 5293 + 5309 + 5324)	252.951.546	250.534.124	30.640.141		22.870	219.871.113		
5174	410000	РАСХОДИ ЗА ЗАПОСЛЕНЕ (5175 + 5177 + 5181 + 5183 + 5188 + 5190)	2.273.000	2.199.551			22.870	2.176.681		
5175	411000	ПЛАТЕ, ДОДАЦИ И НАКНАДЕ ЗАПОСЛЕНИХ (ЗАРАДЕ) (5176)	1.756.089	1.745.225				1.745.225		
5176	411100	Плате, додаци и накнаде запослених	1.756.089	1.745.225				1.745.225		



Ознака ОП	Број конта	Опис	Износ одобрених апропријација	Износ извршених расхода и издатака						
				Укупно (од 6 до 11)	Расходи и издаци на терет буџета				Из донација и помоћи	Из осталих извора
					Републике	Аутономне покрајине	Општине / града	ОСО		
1	2	3	4	5	6	7	8	9	10	11
5177	412000	СОЦИЈАЛНИ ДОПРИНОСИ НА ТЕРЕТ ПОСЛОДАВЦА (од 5178 до 5180)	313.911	310.923				310.923		
5178	412100	Допринос за пензијско и инвалидско осигурање	211.439	209.427				209.427		
5179	412200	Допринос за здравствено осигурање	89.478	88.626				88.626		
5180	412300	Допринос за незапосленост	12.994	12.870				12.870		
5181	413000	НАКНАДЕ У НАТУРИ (5182)	3.000	2.748				2.748		
5182	413100	Накнаде у натури	3.000	2.748				2.748		
5183	414000	СОЦИЈАЛНА ДАВАЊА ЗАПОСЛЕНИМА (од 5184 до 5187)	80.000	50.190			22.870	27.320		
5184	414100	Исплата накнада за време одсуствовања с посла на терет фондова	38.910	24.411			22.870	1.541		
5185	414200	Расходи за образовање деце запослених	202	127				127		
5186	414300	Отпремнине и помоћи	24.464	15.348				15.348		
5187	414400	Помоћ у медицинском лечењу запосленог или чланова уже породице и друге помоћи запосленом	16.424	10.304				10.304		
5188	415000	НАКНАДА ТРОШКОВА ЗА ЗАПОСЛЕНЕ (5189)	90.000	70.953				70.953		
5189	415100	Накнаде трошкова за запослене	90.000	70.953				70.953		
5190	416000	НАГРАДЕ ЗАПОСЛЕНИМА И ОСТАЛИ ПОСЕБНИ РАСХОДИ (5191)	30.000	19.512				19.512		
5191	416100	Награде запосленима и остали посебни расходи	30.000	19.512				19.512		
5196	420000	КОРИШЋЕЊЕ УСЛУГА И РОБА (5197 + 5205 + 5211 + 5220 + 5228 + 5231)	955.356	736.661				736.661		
5197	421000	СТАЛНИ ТРОШКОВИ (од 5198 до 5204)	400.000	341.971				341.971		
5198	421100	Трошкови платног промета и банкарских	76.485	65.381				65.381		



Ознака ОП	Број конта	Опис	Износ одобрених апропријација	Износ извршених расхода и издатака						
				Укупно (од 6 до 11)	Расходи и издаци на терет буџета				Из донација и помоћи	Из осталих извора
					Републике	Аутономне покрајине	Општине / града	ОСО		
1	2	3	4	5	6	7	8	9	10	11
		услуга								
5199	421200	Енергетске услуге	127.554	109.060				109.060		
5200	421300	Комуналне услуге	114.302	97.717				97.717		
5201	421400	Услуге комуникација	67.753	57.926				57.926		
5202	421500	Трошкови осигурања	2.714	2.320				2.320		
5203	421600	Закуп имовине и опреме	8.348	7.136				7.136		
5204	421900	Остали трошкови	2.844	2.431				2.431		
5205	422000	ТРОШКОВИ ПУТОВАЊА (од 5206 до 5210)	10.000	4.458				4.458		
5206	422100	Трошкови службених путовања у земљи	7.647	3.409				3.409		
5207	422200	Трошкови службених путовања у иностранство	1.364	608				608		
5208	422300	Трошкови путовања у оквиру редовног рада	626	279				279		
5210	422900	Остали трошкови транспорта	363	162				162		
5211	423000	УСЛУГЕ ПО УГОВОРУ (од 5212 до 5219)	252.556	174.248				174.248		
5212	423100	Административне услуге	893	615				615		
5213	423200	Компјутерске услуге	91.752	63.213				63.213		
5214	423300	Услуге образовања и усавршавања запослених	1.788	1.232				1.232		
5215	423400	Услуге информисања	15.239	10.761				10.761		
5216	423500	Стручне услуге	133.712	92.120				92.120		
5218	423700	Репрезентација	778	536				536		
5219	423900	Остале опште услуге	8.394	5.771				5.771		
5220	424000	СПЕЦИЈАЛИЗОВАНЕ УСЛУГЕ (од 5221 до 5227)	1.000	47				47		
5223	424300	Медицинске услуге	894	42				42		
5226	424600	Услуге очувања животне средине, науке и геодетске услуге	106	5				5		
5228	425000	ТЕКУЋЕ ПОПРАВКЕ И ОДРЖАВАЊЕ (5229 + 5230)	41.800	19.928				19.928		



Ознака ОП	Број конта	Опис	Износ одобрених апропријација	Износ извршених расхода и издатака						
				Укупно (од 6 до 11)	Расходи и издаци на терет буџета				Из донација и помоћи	Из осталих извора
					Републике	Аутономне покрајине	Општине / града	ООСО		
1	2	3	4	5	6	7	8	9	10	11
5229	425100	Текуће поправке и одржавање зграда и објеката	8.569	4.083				4.083		
5230	425200	Текуће поправке и одржавање опреме	33.231	15.845				15.845		
5231	426000	МАТЕРИЈАЛ (од 5232 до 5240)	250.000	196.009				196.009		
5232	426100	Административни материјал	220.083	172.553				172.553		
5234	426300	Материјали за образовање и усавршавање запослених	783	614				614		
5235	426400	Материјали за саобраћај	14.156	11.099				11.099		
5239	426800	Материјали за одржавање хигијене и угоститељство	3.714	2.912				2.912		
5240	426900	Материјали за посебне намене	11.264	8.831				8.831		
5241	430000	АМОРТИЗАЦИЈА И УПОТРЕБА СРЕДСТАВА ЗА РАД (5242)		3				3		
5242	431000	АМОРТИЗАЦИЈА НЕКРЕТНИНА И ОПРЕМЕ (од 5243 до 5245)		3				3		
5243	431100	Амортизација зграда и грађевинских објеката		1				1		
5244	431200	Амортизација опреме		2				2		
5256	440000	ОТПЛАТА КАМАТА И ПРАТЕЋИ ТРОШКОВИ ЗАДУЖИВАЊА (5257 + 5276)	20.100	8.665				8.665		
5257	441000	ОТПЛАТЕ ДОМАЋИХ КАМАТА (од 5258 до 5266)	100							
5259	441200	Отплата камата осталим нивоима власти	100							
5276	444000	ПРАТЕЋИ ТРОШКОВИ ЗАДУЖИВАЊА (од 5277 до 5279)	20.000	8.665				8.665		
5277	444100	Негативне курсне разлике	19.767	8.564				8.564		
5278	444200	Казне за кашњење	233	101				101		
5293	460000	ДОНАЦИЈЕ, ДОТАЦИЈЕ И ТРАНСФЕРИ (5294 + 5306)	15.000	8.139				8.139		



Ознака ОП	Број конта	Опис	Износ одобрених апропријација	Износ извршених расхода и издатака						
				Укупно (од 6 до 11)	Расходи и издаци на терет буџета				Из донација и помоћи	Из осталих извора
					Републике	Аутономне покрајине	Општине / града	ОСО		
1	2	3	4	5	6	7	8	9	10	11
5294	461000	ДОНАЦИЈЕ СТРАНИМ ВЛАДАМА								
5306	465000	ОСТАЛЕ ДОТАЦИЈЕ И ТРАНСФЕРИ (5307)	15.000	8.139				8.139		
5307	465100	Остале текуће дотације и трансфери	15.000	8.139				8.139		
5309	470000	СОЦИЈАЛНО ОСИГУРАЊЕ И СОЦИЈАЛНА ЗАШТИТА (5310)	249.345.090	247.304.563	30.640.141			216.664.422		
5310	471000	ПРАВА ИЗ СОЦИЈАЛНОГ ОСИГУРАЊА (ОРГАНИЗАЦИЈЕ ОБАВЕЗНОГ СОЦИЈАЛНОГ ОСИГУРАЊА) (од 5311 до 5313)	249.345.090	247.304.563	30.640.141			216.664.422		
5311	471100	Права из социјалног осигурања која се исплаћују непосредно домаћинствима	14.912.900	14.792.638	2.692.512			12.100.126		
5312	471200	Права из социјалног осигурања која се исплаћују непосредно пружаоцима услуга	234.432.190	232.511.925	27.947.629			204.564.296		
5324	480000	ОСТАЛИ РАСХОДИ (5328 + 5332 + 5337)	343.000	276.542				276.542		
5328	482000	ПОРЕЗИ, ОБАВЕЗНЕ ТАКСЕ, КАЗНЕ, ПЕНАЛИ И КАМАТЕ (од 5329 до 5331)	32.000	20.407				20.407		
5329	482100	Остали порези	19.759	12.601				12.601		
5330	482200	Обавезне таксе	12.241	7.806				7.806		
5332	483000	НОВЧАНЕ КАЗНЕ И ПЕНАЛИ ПО РЕШЕЊУ СУДОВА (5333)	300.000	251.180				251.180		
5333	483100	Новчане казне и пенали по решењу судова	300.000	251.180				251.180		
5337	485000	НАКНАДА ШТЕТЕ ЗА ПОВРЕДЕ ИЛИ ШТЕТУ НАНЕТУ ОД СТРАНЕ ДРЖАВНИХ ОРГАНА (5338)	11.000	4.955				4.955		
5338	485100	Накнада штете за повреде или штету нанету од стране државних органа	11.000	4.955				4.955		
5341	500000	ИЗДАЦИ ЗА НЕФИНАНСИЈСКУ ИМОВИНУ	248.454	205.519				205.519		



Ознака ОП	Број конта	Опис	Износ одобрених апропријација	Износ извршених расхода и издатака						
				Укупно (од 6 до 11)	Расходи и издаци на терет буџета				Из донација и помоћи	Из осталих извора
					Републике	Аутономне покрајине	Општине / града	ОСО		
1	2	3	4	5	6	7	8	9	10	11
		(5342)								
5342	510000	ОСНОВНА СРЕДСТВА (5343 + 5348 + 5362)	248.454	205.519				205.519		
5343	511000	ЗГРАДЕ И ГРАЂЕВИНСКИ ОБЈЕКТИ (од 5344 до 5347)	30.000	11.786				11.786		
5346	511300	Капитално одржавање зграда и објеката	29.045	11.411				11.411		
5347	511400	Пројектно планирање	955	375				375		
5348	512000	МАШИНЕ И ОПРЕМА (од 5349 до 5357)	115.070	92.935				92.935		
5349	512100	Опрема за саобраћај	18.668	15.077				15.077		
5350	512200	Административна опрема	96.402	77.858				77.858		
5362	515000	НЕМАТЕРИЈАЛНА ИМОВИНА (5363)	103.384	100.798				100.798		
5363	515100	Нематеријална имовина	103.384	100.798				100.798		
5435		УКУПНИ РАСХОДИ И ИЗДАЦИ (5172)	253.200.000	250.739.643	30.640.141		22.870	220.076.632		

III УТВРЂИВАЊЕ РАЗЛИКЕ ИЗМЕЂУ ОДОБРЕНИХ СРЕДСТАВА И ИЗВРШЕЊА

(у хиљадама динара)

Ознака ОП	Број конта	Опис	Планирани приходи и примања / расходи и издаци	Остварени приходи и и примања / расходи и издаци						
				Укупно (од 6 до 11)	Из буџета				Из донација и помоћи	Из осталих извора
					Републике	Аутономне покрајине	Општине / града	ОСО		
1	2	3	4	5	6	7	8	9	10	11
5436		ТЕКУЋИ ПРИХОДИ И ПРИМАЊА ОД ПРОДАЈЕ НЕФИНАНСИЈСКЕ ИМОВИНЕ (5001)	249.599.500	251.479.386	31.147.629		24.570	220.300.945		6.242



Ознака ОП	Број конта	Опис	Планирани приходи и примања / расходи и издаци	Остварени приходи и и примања / расходи и издаци						
				Укупно (од 6 до 11)	Из буџета			ООСО	Из донација и помоћи	Из осталих извора
					Републике	Аутономне покрајине	Општине / града			
1	2	3	4	5	6	7	8	9	10	11
5437		ТЕКУЋИ РАСХОДИ И ИЗДАЦИ ЗА НЕФИНАНСИЈСКУ ИМОВИНУ (5172)	253.200.000	250.739.643	30.640.141		22.870	220.076.632		
5438		Вишак прихода и примања – буџетски суфицит (5436 – 5437) > 0		739.743	507.488		1.700	224.313		6.242
5439		Мањак прихода и примања – буџетски дефицит (5437 – 5436) > 0	3.600.500							
5440	900000	ПРИМАЊА ОД ЗАДУЖИВАЊА И ПРОДАЈЕ ФИНАНСИЈСКЕ ИМОВИНЕ (5131)	500	1.507				1.507		
5441	600000	ИЗДАЦИ ЗА ОТПЛАТУ ГЛАВНИЦЕ И НАБАВКУ ФИНАНСИЈСКЕ ИМОВИНЕ (5387)								
5442		ВИШАК ПРИМАЊА (5440 – 5441) > 0	500	1.507				1.507		
5443		МАЊАК ПРИМАЊА (5441 – 5440) > 0								
5444		ВИШАК НОВЧАНИХ ПРИЛИВА (5171 - 5435) > 0		741.250	507.488		1.700	225.820		6.242
5445		МАЊАК НОВЧАНИХ ПРИЛИВА (5435 - 5171) > 0	3.600.000							